

# Euro-150TEi Flexy CZ

## Uživatelská příručka

verze příručky 1.1

Ethernet / WI-FI



# OBSAH

|  |           |
|--|-----------|
| <b>ÚVOD</b> .....                                      | <b>5</b>  |
| <b>DŮLEŽITÁ UPOZORNĚNÍ</b> .....                       | <b>6</b>  |
| <b>ZÁKLADNÍ POJMY</b> .....                            | <b>7</b>  |
| Elektronická evidence tržeb .....                      | 7         |
| Logo .....   | 7         |
| Skupina zboží .....                                    | 8         |
| Daňová hladina .....                                   | 8         |
| Měrné jednotky .....                                   | 8         |
| PLU .....  | 8         |
| Vztah mezi skupinami zboží a PLU .....                 | 8         |
| Uzávěrka (zpráva) .....                                | 9         |
| Čárový kód .....                                       | 9         |
| Vážené a cenové čárové kódy .....                      | 9         |
| Snímač čárového kódu (skener) .....                    | 10        |
| Kumulované součty (grandtotály) .....                  | 10        |
| <b>POPIS POKLADNY</b> .....                            | <b>11</b> |
| <b>ČÁSTI POKLADNY, ZÁKLADNÍ PARAMETRY</b> .....        | <b>12</b> |
| <b>MOŽNOSTI PŘIPOJENÍ EXTERNÍCH ZAŘÍZENÍ</b> .....     | <b>14</b> |
| <b>KLÁVESNICE POKLADNY EURO-150TEI FLEXY</b> .....     | <b>14</b> |
| Názvy a funkce tlačítek (kláves) .....                 | 15        |
| <b>POPIS DISPLEJŮ</b> .....                            | <b>16</b> |
| Popis displeje pro účtujícího .....                    | 16        |
| Popis displeje pro zákazníka .....                     | 16        |
| <b>ZADÁNÍ REŽIMU POKLADNY</b> .....                    | <b>16</b> |
| Používání a skladování papírových pásek .....          | 18        |
| <b>ZAVEDENÍ PAPIROVÝCH PÁSEK DO TISKÁRNY</b> .....     | <b>19</b> |
| <b>PROGRAMOVÁNÍ POKLADNY</b> .....                     | <b>20</b> |
| <b>PROGRAMOVÁNÍ CERTIFIKÁTU</b> .....                  | <b>21</b> |
| <b>INICIALIZACE DB</b> .....                           | <b>26</b> |
| <b>OBECNÝ POSTUP PŘI PROGRAMOVÁNÍ V P REŽIMU</b> ..... | <b>26</b> |
| Základní pravidla pro pohyb v menu .....               | 26        |
| Tisk naprogramovaných hodnot .....                     | 27        |
| Oprava naprogramovaných hodnot .....                   | 27        |
| Editace textu v EditMode .....                         | 27        |
| Doporučený postup při programování pokladny .....      | 28        |
| Zavedení pokladny do provozu .....                     | 29        |
| <b>PARAMETRY CEN A DANÍ</b> .....                      | <b>30</b> |
| Přehled jednotlivých parametrů cen a daní .....        | 30        |
| Nastavení cen .....                                    | 30        |
| Nastavení hotovosti .....                              | 30        |
| Nastavení daní .....                                   | 31        |
| Neplátce DPH .....                                     | 31        |
| <b>MĚNY</b> .....                                      | <b>32</b> |
| <b>DAŇOVÉ HLADINY</b> .....                            | <b>33</b> |
| <b>HORNÍ TEXTOVÉ LOGO</b> .....                        | <b>33</b> |
| <b>DOLNÍ TEXTOVÉ LOGO</b> .....                        | <b>34</b> |
| <b>PROGRAMOVÁNÍ KLÁVESNICE</b> .....                   | <b>34</b> |
| <b>GRAFICKÉ LOGO</b> .....                             | <b>34</b> |

|   |           |
|---|-----------|
| <b>ELEKTRONICKÁ EVIDENCE TRŽEB</b> .....                                  | <b>36</b> |
| <b>PROGRAMOVÁNÍ POKLADNÍKŮ</b> .....                                      | <b>37</b> |
| <b>SKUPINY ZBOŽÍ</b> .....  | <b>38</b> |
| <b>MĚRNÉ JEDNOTKY</b> .....   | <b>38</b> |
| <b>FUNKČNÍ TEXTY</b> .....  | <b>38</b> |
| <b>POLOŽKY ZBOŽÍ</b> .....  | <b>39</b> |
| Přechod na konkrétní položku zboží.....                                   | 40        |
| <b>SLEVY A PŘÍRÁŽKY</b> .....   | <b>40</b> |
| <b>SYSTÉMOVÉ PARAMETRY</b> .....  | <b>41</b> |
| <b>EXPORT A IMPORT</b> .....  | <b>42</b> |
| <b>SPRÁVA</b> .....   | <b>43</b> |
| <b>MASTER RESET</b> .....   | <b>44</b> |
| <b>NASTAVENÍ SÍTE</b> .....   | <b>44</b> |
| <b>PERIFÉRIE</b> .....  | <b>45</b> |
| <b>PŘECHOD LETNÍHO ČASU NA ZIMNÍ ČAS</b> .....                            | <b>47</b> |
| <b>PROGRAM EURO2A</b> .....   | <b>47</b> |
| <b>OBSLUHA POKLADNY V REGISTRAČNÍM REŽIMU</b> .....                       | <b>48</b> |
| <b>STAVY A FUNKCE, KTERÉ JE NUTNO POZNAT PŘED ZAČÁTKEM ÚČTOVÁNÍ</b> ..... | <b>49</b> |
| Upozornění na chybu – klávesa SMAZAT.....                                 | 49        |
| Klávesy pro určení platby HOTOVOST, ŠEK a KREDIT.....                     | 49        |
| Přihlašování pokladníka.....  | 49        |
| Změna pokladníka.....   | 49        |
| <b>MENU REGISTRAČNÍHO REŽIMU</b> .....                                    | <b>49</b> |
| <b>POSTUPY PŘI ÚČTOVÁNÍ</b> .....   | <b>51</b> |
| Základní postupy při účtování.....  | 51        |
| Vypnutí odeslání konkrétní účtenky na server EET.....                     | 52        |
| Režim prodeje „Bez EET“.....  | 52        |
| <b>PRODEJ ZBOŽÍ POMOCÍ POLOŽEK ZBOŽÍ – PLU</b> .....                      | <b>54</b> |
| Základní účtování pomocí PLU.....   | 54        |
| Opakované účtování položky.....   | 54        |
| Násobení množství PLU.....  | 55        |
| Prodej PLU s jinou než naprogramovanou cenou.....                         | 55        |
| Prodej násobného počtu PLU s jinou než naprogramovanou cenou.....         | 55        |
| Účtování dvakrát násobené ceny pomocí PLU.....                            | 55        |
| Účtování se zlomkovým množstvím.....                                      | 56        |
| <b>DALŠÍ MOŽNOSTI PRODEJE</b> .....                                       | <b>56</b> |
| Prodej linkovaných položek.....   | 56        |
| Účtování vratných obalů.....  | 56        |
| Účtování zboží pomocí čárového kódu.....                                  | 57        |
| Zadání množství pomocí připojených elektronických vah.....                | 58        |
| Vyhledání PLU v registračním režimu.....                                  | 58        |
| <b>OPRAVY A ZRUŠENÍ</b> .....   | <b>59</b> |
| Mazání.....   | 59        |
| Zrušení (storno).....   | 60        |
| <b>ÚČTOVÁNÍ POMOCÍ SKUPIN ZBOŽÍ (ODDĚLENÍ)</b> .....                      | <b>61</b> |
| <b>SLEVY A PŘÍRÁŽKY</b> .....   | <b>65</b> |
| Procentuální sleva a přírážka na položku.....                             | 65        |
| Procentuální sleva a přírážka na mezisoučet.....                          | 66        |
| Hodnotová sleva a hodnotová přírážka.....                                 | 67        |
| <b>VRÁCENÍ</b> .....  | <b>68</b> |
| Vrácení zboží (refund).....   | 68        |
| Vrácení obalu (refund).....   | 68        |

|  |           |
|--|-----------|
| <b>VKLAD HOTOVOSTI</b> .....   | <b>69</b> |
| <b>VÝBĚR HOTOVOSTI NEBO ŠEKŮ</b> .....   | <b>69</b> |
| <b>ZADÁNÍ REFERENČNÍHO ČÍSLA</b> .....   | <b>70</b> |
| <b>UZÁVĚRKY (ZPRÁVY)</b> .....   | <b>71</b> |
| <b>REŽIMY UZÁVĚREK</b> .....   | <b>72</b> |
| <b>GENEROVANÉ UZÁVĚRKY</b> .....   | <b>72</b> |
| <b>OBSAH UZÁVĚREK</b> .....  | <b>72</b> |
| Finanční uzávěrka (zpráva).....  | 72        |
| Denní přehled. X-uzávěrka (zpráva) .....   | 73        |
| Měsíční přehled X-uzávěrka (zpráva).....   | 73        |
| Denní obrat.....   | 73        |
| X-uzávěrka (zpráva) pokladníků.....  | 73        |
| PLU X-uzávěrka (zpráva).....   | 73        |
| DPT X-uzávěrka (zpráva).....   | 74        |
| X - Zpráva zásob.....  | 74        |
| X - Zpráva zásuvky.....  | 74        |
| Denní finanční Z-uzávěrka (zpráva) .....   | 74        |
| Měsíční finanční Z-uzávěrka (zpráva) .....   | 74        |
| Z-uzávěrka (zpráva) pokladníků.....  | 74        |
| PLU Z-uzávěrka (zpráva) .....  | 75        |
| Z - Uzávěrka zásuvky .....   | 75        |
| DPT Z-uzávěrka (zpráva).....   | 75        |
| Z - Sdružená uzávěrka (zpráva).....  | 76        |
| <b>JAK VYTISKNOU X-UZÁVĚRKY</b> .....  | <b>76</b> |
| Vzory vytištěných X- uzávěrek.....   | 77        |
| <b>JAK VYTISKNOU „Z“ UZÁVĚRKY</b> .....  | <b>77</b> |
| Vzory vytištěných „Z“ uzávěrek.....  | 78        |
| <b>VOLITELNÉ PŘÍSLUŠENSTVÍ</b> .....   | <b>79</b> |
| Digitální váha.....  | 80        |
| Snímač čárových kódů.....  | 80        |
| Pokladní zásuvka .....   | 80        |
| Rozložení pc klávesnice pro E150TEi.....   | 80        |
| <b>POMOC V NOUZI</b> .....   | <b>81</b> |
| <b>MAPA MENU</b> .....   | <b>82</b> |
| <b>INFORMAČNÍ A CHYBOVÉ HLÁŠENÍ</b> .....  | <b>84</b> |
| <b>TESTOVÁNÍ POKLADNY</b> .....  | <b>88</b> |
| Testování elektroniky a displeje.....  | 88        |
| Displej zákazníka .....  | 88        |
| Displej operátora .....  | 88        |
| Test klávesnice .....  | 89        |
| Testování tiskárny.....  | 90        |
| Test snímání polohy válce tepelné tiskárny.....                                    | 90        |
| Test snímačů papírových pásek .....  | 91        |
| Test ETHERNET .....  | 91        |
| <b>Funkce přepínání mezi INTERNÍ / EXTERNÍ paměť</b> .....                         | <b>92</b> |
| <b>Postup instalace ovladače pro pokladny Elcom</b> .....                          | <b>93</b> |
| <b>Nahrání softwaru (SW) z USB klíče do pokladny, v případě rozšíření SW</b> ..... | <b>97</b> |

# **ÚVOD**

Děkujeme Vám, že jste si vybrali elektronickou registrační pokladnu Euro-150TEi Flexy CZ. Dříve než začnete pokladnu používat, přečtěte si tento návod k použití, abyste se seznámili s jejími vlastnostmi a funkcemi. Tuto příručku si odložte i pro její používání v budoucnu. Příručka Vám pomůže, při řešení některých problémů.

## **DŮLEŽITÁ UPOZORNĚNÍ**

- Zapnuté zařízení nenechávejte bez dozoru!
- Pokladnu instalujte na takovém místě, na němž nebude vystavena přímému slunečnímu záření, neobvyklým změnám teploty (pod 0 °C a nad 45 °C) a vysoké vlhkosti. Instalace na takovémto místě by mohla způsobit poškození nebo zničení krytu a elektrických součástí.
- Před samotným používáním nechte pokladnu připojení na napájecí adaptér minimálně 4 hodiny, aby se dostatečně dobil interní akumulátor.
- Při nabíjení baterie pokladny může dojít k zteplání vnějšího krytu pokladny, proto nedoporučujeme umísťovat pokladnu blízko hořlavých látek.
- Při přenášení pokladny z chladného prostředí do teplého a naopak, pokladnu nezapínejte minimálně 20 minut.
- Pokladna nesmí být obsluhována osobou, která má mokré ruce. Voda by mohla proniknout dovnitř pokladny a způsobit selhání součástí.
- Pokladnu čistíte suchou, měkkou látkou. Nikdy nepoužívejte takové čisticí prostředky jako benzín a různá ředidla. Používání takovýchto chemikálií může vést ke zničení krytu pokladny nebo její barvy.
- Zabraňte politi pokladny nápoji. Tekutiny mohou poškodit funkčnost pokladny. Klávesnici pokladny je nutno chránit obzvláště důkladně.
- Pokladnu připojte přes dodaný adaptér do standardní síťové zásuvky (230V±10%). Některá elektrická zařízení produkující rušení zapojená ve stejném síťovém okruhu mohou způsobit nesprávnou funkčnost pokladny. V takovémto případě používejte speciální odrušovací prostředky doporučené výrobcem pokladny.

**Upozornění:** Adaptér je určen pouze pro interiérové použití!

- Pokud pokladna nepracuje správně, obraťte se na autorizovaného servisního technika. Nepokoušejte se pokladnu opravit sami. Pokladnu neotvírejte!
- Pokud má být zařízení zcela odpojeno od elektrické sítě, vytáhněte síťovou zástrčku.
- Pokud máte k pokladně připojen externí adaptér, interní akumulátor, který napájí pokladnu, je dobíjen i po vypnutí pokladny.
- Pokud je na papírové pásce zobrazen barevný pás označující konec pásky, vyměňte tuto papírovou pásku co nejdříve. Pozdější výměna pásky může poškodit tiskárnu, případně zkrátit její životnost.
- Používejte papírové pásky, jejichž konec není lepený. Pokud by byla použita takováto papírová páska a nebyla včas vyměněna za novou, může poškodit tiskárnu, případně zkrátit její životnost. V takovémto případě nebude na poškozenou tiskárnu uplatnitelná záruka.
- Doporučujeme používat pouze kvalitní papírové tepelné pásky. Nekvalitní pásky mohou poškodit tiskárnu pokladny, případně zkrátit její životnost. Při používání kvalitních pásek a správném zacházení má tiskárna životnost až 25 miliónů vytisknutých řádků. Podrobné informace naleznete v kapitole Používání a skladování papírových pásek.
- Pro papírové pásky jsou definovány následující skladovací podmínky: papírové pásky nevystavujte slunečnímu záření, teplotě nad 40 °C, zabraňte styku s měkčeným PVC, změkčovadly, organickými rozpouštědly, lepidly a vodou. Při lepení uzávěrek do knihy pokladny a třebaž nanášejte proto lepidlo pouze na nepotisknuté konce papírových pásek, aby nedošlo k znehodnocení vytisknutých údajů. Vlastnosti papírových pásek musí při dodržení stanovených skladovacích podmínek zabezpečit uchování údajů podle platných předpisů. Je nutno používat pouze pásky, které mají výrobcem zaručené potřebné vlastnosti. V případě nedodržení skladovacích podmínek nebo používání nekvalitních papírových pásek firma Elcoma neručí za kvalitu tisku a uchování údajů.

- Pro napájení pokladny používejte dodaný typ adaptéru, nebo zdroj výhradně doporučený autorizovaným prodejcem pokladnic Euro. Použití jiného zdroje může vést k poškození zdroje nebo pokladny.
- Pro komunikaci pokladny s počítačem používejte pouze program doporučený vaším prodejcem a originální propojovací kabel.
- V případě obsluhy a používání pokladny jiným způsobem než uvedeným v tomto návodu, prodejce neodpovídá za správné údaje, případně poškození pokladny.
- K pokladně Euro-150TEi Flexy CZ připojujte pouze zařízení, která vyhovují normám Evropské unie (CE). V opačném případě firma Elcom neručí za dodržení norem celého systému. O možnosti připojení jednotlivých zařízení se informujte ve firmě Elcom nebo u autorizovaných dodavatelů pokladen



Euro-150TEi Flexy CZ.

Symbol na výrobku nebo jeho obale upozorňuje na to, že výrobek po ukončení své životnosti nepatří k běžnému domácímu odpadu. Takovýto výrobek je nutno odevzdat do speciální sběrný odpadů na recyklování elektrických nebo elektronických komponentů. Správnou likvidací tohoto produktu pomůžete zachovat přírodní zdroje a napomáháte prevenci potenciálních negativních dopadů na životní prostředí a lidské zdraví. Další podrobnosti si vyžádejte od místního úřadu nebo nejbližšího sběrného místa.



Výrobek přispívá k ochraně životního prostředí používáním bezolovnaté technologie při jeho výrobě.

## ZÁKLADNÍ POJMY

### Elektronická evidence tržeb (EET).

Při každém přijetí platby v hotovosti, platební kartou nebo šeky zašlete údaje o tržbě správci daně internetem a vystavíte účtenku zákazníkovi.

#### Realizace evidence tržby

##### Běžný režim

Po zaslání informací o transakci finanční správě vystavíte účtenku s fiskálním identifikačním kódem (FIK) a dáte ji zákazníkovi. Tržbu je možné ověřit na webu finanční správy: zákazník si ověří svoji účtenku, Vy si ověříte tržbu evidované pod Vaším jménem.

Zákon stanovuje mezní dobu odezvy min. 2 sekundy. Po tu dobu čekáte na FIK od finanční správy. Pokud ho v té době neobdržíte, vystavíte účtenku bez kódu a údaje o tržbě zašlete nejpozději do 48 hodin od uskutečnění tržby.

V případě komunikační chyby, nebo chyby údajů obdržených ze serveru EET se účtenky přidávají do seznamu neodeslaných účtenek a budou odeslány později.

##### Zjednodušený režim

Při plnění evidenční povinnosti ve zjednodušeném režimu se postupuje obdobně jako při běžném režimu s tím, že poplatník nemusí:

- a) zaslat údaje v okamžiku uskutečnění evidované tržby. Tyto údaje je však povinen zaslat nejpozději do 5 dnů od uskutečnění evidované tržby.
- b) na vydané účtence uvádět FIK, ale je na účtence povinen uvést podpisový kód poplatníka (PKP).

V zjednodušeném režimu se účtenky na server EET ihned neposílají, neodeslané účtenky se zapisují do seznamu neodeslaných účtenek.

V případě komunikační chyby, nebo chyby údajů obdržených ze serveru EET se účtenky přidávají také do seznamu neodeslaných účtenek a budou odeslány později.

##### Bez EET

Režim **„Bez EET“** je určen pro zákazníky, jejichž povinnost předávání údajů na EET server

začne až v budoucnosti (na základě fází EET), nebo nejsou povinni zasílat účtenky na server EET.

### Nastavení režimu odeslání konkrétní účtenky na EET server:

**P-režim - EET - Nastavení - Režim prodeje** (kliknutím na tlačítko  nebo ) vyberete režim prodeje a klepnutím na tlačítko , potvrdíte výběr režimu prodeje.

I v režimu prodeje **“Bez EET”** se všechny vydané prodejní účtenky, kromě účtenek vydaných v T režimu, započítají do fiskálních (daňových) počítadel pokladny.

### V režimu **“Bez EET”** pokladna

- nebude tlačit následující informace na prodejních účtenkách:
  - označení a hodnotu FIK
  - označení a hodnotu BKP
  - označení a hodnotu PKP
- řádek s popisem režimu, ve kterém byla účtenka evidována se nahradí řádkem **“Tržba nepodléhá EET”**.
- **bude tisknout číslo provozu pouze tehdy pokud dané číslo bylo naprogramováno**

Možnost změny nastavené hodnoty režimu prodeje na **“Bez EET”** není ničím podmíněno tak jako do této doby při ostatních režimech.

### Upozornění:

Zákazník je sám zodpovědný za správné nastavení režimu prodeje na pokladně, tedy nastavení odesílání nebo neodesílání dat na server EET.

Přednastavená hodnota režimu prodeje: **“Běžný”**.

### Logo

Hlavička účtenky, která se tiskne na každou účtenku jako úvodní informace před popisem prodáváného zboží. Používá se pro identifikaci majitele pokladny (název firmy, adresa, IČO, DIČ, DKP apod.)

Obrázek 1.1 – Logo účtenky

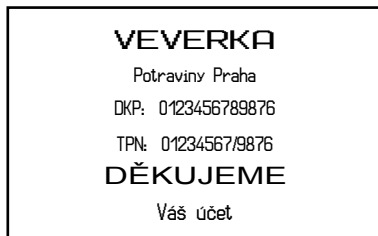

### Skupina zboží (DPT)

Nazyvaná též oddělení nebo jiná skupina, ve zkratce i DPT (z angl. department), se používá pro označení skupiny zboží, které mají nějaké společné vlastnosti (mléčné výrobky, potraviny, ovoce, atd.). Je charakterizovaná názvem.

### Daňová hladina

Používá se pro určení daně, s níž se zboží prodává. Je charakterizována procentuální hodnotou.



## Měrné jednotky

Používají se v souvislosti s množstvím prodaného zboží (metry, litry atd.). Ke každé položce zboží je přiřazena určitá měrná jednotka, v níž je udáváno množství prodaného zboží. Je možné naprogramovat 8 měrných jednotek v rozsahu maximálně třech písmen.

## PLU

(Price Look Up) je zkratka pro označení konkrétního zboží (položky zboží). PLU blíže charakterizuje název zboží, prodejní cenu, čárový kód a příznaky (přiřazení ke skupině zboží, DPH, typ PLU, apod.). Např.: plnotučné mléko – 13,50 Kč, jogurt bílý – 7,50 Kč.

## Vztah mezi skupinami zboží a PLU

V následujícím příkladu je názorně popsán vztah mezi skupinami zboží (odděleními) a položkami zboží (PLU).

Obrázek 1.2 – Zobrazení vzájemné souvislosti mezi PLU a skupinami zboží

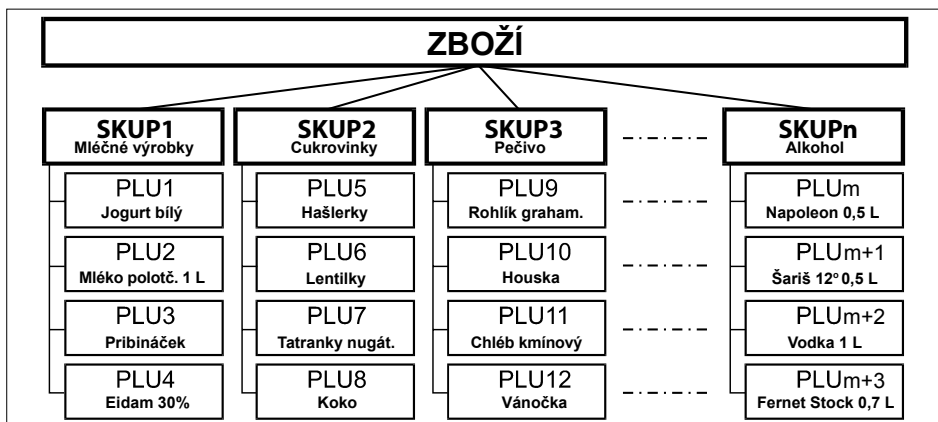

## Uzávěrka (zpráva)

Poskytuje přehled o prodeji podle výběru (denní (celková), periodická (měsíční) apod.). Existují dva typy uzávěrek: „X“ a „Z“.

„X“ uzávěrky vypisují konkrétní hodnoty prodeje (podle výběru uzávěrky) bez nulování těchto údajů v paměti pokladny.

„Z“ uzávěrky vypisují hodnoty prodeje vyvolané uzávěrky a po jejich výpise jsou tyto hodnoty v paměti pokladny vynulovány.



## Čárový kód

Čárový kód je grafické zakódování číselného označení zboží podle přesně definovaných mezinárodních pravidel. Pokud má zboží přiděleno čárový kód, tak je zobrazován na každém obale tohoto zboží. Nejčastěji se u nás pro označování zboží používá 13-místný kód normy EAN (EAN – 13) a 8-místný kód EAN-8. Pokladna Euro-150TEi Flexy CZ je též schopna pracovat i s EAN čárovými kódy, které obsahují rozšiřující část, dvou nebo pětimístnou.

Obrázek 1.3 – Čárové kódy EAN



## Vážené a cenové čárové kódy

Pokladna je schopna zpracovat i čárové kódy obsahující hmotnost zboží nebo cenu zboží. Doporučený prefix pro zakódování množství je 27, 28 nebo 29 a pro zakódování ceny 24, 25 nebo 26. Vážený čárový kód má formát: PPXXXVMMMMMK, kde PP je prefix čárového kódu, XXXX je číslo PLU. (0001- 2000), V je kontrolní číslice váhy, MMMMM je hmotnost zboží na tři desetinná místa a K je kontrolní číslice čárového kódu. Stejný formát má i cenový čárový kód, ale MMMMM je cena zboží na dvě desetinnámista, nikoli hmotnost.

Obrázek 1.4 - Vážený čárový kód

## Snímač čárového kódu (skener)

Zařízení, které zabezpečuje snímání čárového kódu zboží. Při prodeji se používá pro urychlení zaúčtování zboží nasnímáním jeho čárového kódu a pro minimalizaci chyb při účtování. Nedoporučuje se snímat nový čárový kód se snímačem čárových kódů dokud neproběhne tisk celé účtenky z předchozího účtování.

Obrázek 1.5 – Snímač čárových kódů

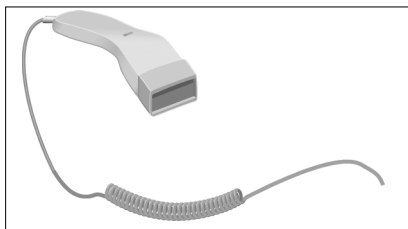

## Kumulované součty (grandtotály)

Kumulované součty jsou proměnné, které sčítají hodnoty všech prodejů. Existují tři druhy kumulovaných součtů: GT1, GT2, GT3, kde:

GT1 – hrubý obrát – přičemž hrubým obrátem se rozumí kumulovaný součet kladných hodnot tržeb nablokovaných na pokladně.

GT2 – čistý obrát – přičemž čistým obrátem se rozumí rozdíl mezi hrubým obrátem a záporným obrátem.

GT3 – záporný obrát – přičemž záporným obrátem se rozumí kumulovaný součet storno položek (vrácených položek), slev a záporných položek nablokovaných na pokladně.

# ***POPIS POKLADNY***

## ČÁSTI POKLADNY, ZÁKLADNÍ PARAMETRY

Pokladna Euro-150TEi Flexy CZ vychází ze zkušeností nejúspěšnějších obchodníků. Používání a programování pokladny je jednoduché a intuitivní díky přehlednému menu (viz. MAPA MENU v kapitole „Pomoc v nouzi“).

Pokladna Euro-150TEi Flexy CZ patří mezi přenosné pokladny. Je lehká a kompaktní. Je určena pro menší provozy, ambulantní prodej, nebo jako náhradní pokladna při výpadku elektrického proudu, ale uplatnění si najde i v obchodních prozovech od malých potravin, drogerie, textilu, přes větší pultové provozy - například papírnictví. Navzdory malým rozměrům je technicky velmi dobře vybavena.

Charakteristickým rysem pokladny Euro-150TEi Flexy CZ je uchování kopie dokladů (žurnálu) v elektronické podobě a až později její přenesení do počítače nebo její uložení na FLASH USB disk.

Pokladna Euro-150TEi Flexy CZ může být napájena:

- z elektrické sítě (230V +/- 10%) prostřednictvím dodávaného síťového adaptéru
- ze zabudovaného akumulátoru (volitelně)

Pro zapnutí pokladny připojte napájení a podržte stisknuté tlačítko dokud se nerozsvítí displej, po chvíli se pokladna sama spustí.

**Obrázek 2.1 – Základní rysy pokladny Euro-150TEi Flexy CZ**



**Tabulka 2.1 – Parametry pokladny Euro-150TEi Flexy CZ**

| Určení                   | všechny typy pultových provozů, menší samoobslužné prodejny, stánkový prodej, provozy služeb, pohostinství a bary |
|--------------------------|---|
| Počet položek zboží      | 9 999   |
| Počet skupin zboží       | 20  |
| Počet pokladníků         | 10  |
| Počet úrovní DPH         | 4   |
| Tepelná tiskárna         | Seiko LPTZ-245  |
| Průměrná rychlost tisku  | 15 řádků/s  |
| Tepelná papírová páska   | 1 x 57 mm   |
| Počet znaků v názvu PLU  | 42 / 21 (normální znaky/znaky dvojité šířky)  |
| Počet znaků v řádku loga | 42/21 (normal. znaky/znaky dvojité šířky)   |

|                            |  |
|----------------------------|--|
| Textové logo               | 9/ 9 řádků (horní/dolní)   |
| Grafické logo              | max. 360 x 240 bodov, bmp formát, bitová hloubka 1 bit   |
| Velké a malé znaky         | ano  |
| Zvýrazněné znaky           |  |
| Zvláštní znaky             |  |
| Jazyk programování         | český  |
| Jazyk na účtenkách         |  |
| Jazyk na uzávěrkách        |  |
| Uzávěrky                   | denní, periodické (měsíční), PLU, DPT, pokladníků, zásob, zásuvky, sdružená  |
| Provozovny podmínky        | teplota 0 – 45 ° C, vlhkost 80% při teplotě 35 ° C a nižší   |
| Displej účtujícího         | alfanumerický, 2 × 16 znaků  |
| Displej zákazníka          | 10-místný LCD s podsvícením  |
| PC rozhraní                | micro USB  |
| Porty                      | 1x micro USB (OTG),<br>Ethernet (len LAN verze)<br>Pokladničná zásuvka<br>2x RS-232  |
| Periferie                  | Skener - možnost připojení prostřednictvím micro USB, RS-232<br>Váhy, Platobný terminál - možnost připojení prostřednictvím RS-232<br>USB klávesnice - možnost připojení prostřednictvím micro USB |
| Externí paměťové médium    | FLASH USB disk   |
| Rozhraní pro váhy a skener | 2 × RS-232   |
| Paměťové médium            | eMMC   |
| Rozměry v mm               | 340 × 253,5 × 120,5 mm   |
| Hmotnost                   | 1,66 kg  |
| Napájení                   | napájecí adaptér 12V/1,5 A   |
| Akumulátor                 | 2220 mAh/7,4 V   |
| Pokladna vyhovuje normám   | EN 55024, EN 61000-4-2, 3, 4, 5, 6, EN 61000-3-2, 3, EN55022 – třída B   |

## MOŽNOSTI PŘIPOJENÍ EXTERNÍCH ZAŘÍZENÍ

**Upozornění:** O možnosti připojení jednotlivých zařízení se informujte u svého dodavatele pokladny.

**Obrázek 2.2 – Konektory pokladny Euro-150TEi Flexy CZ**

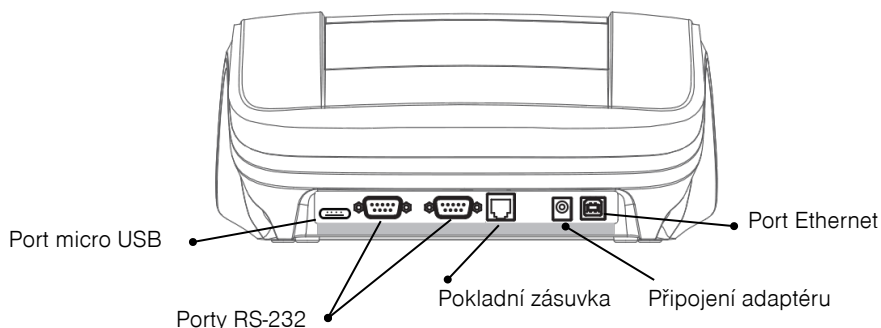

## KLÁVESNICE POKLADNY EURO-150TEi FLEXY CZ













Klávesnice pokladny je rozdělena na dvě základní skupiny – numerické (číselné klávesy) a funkční klávesy. Pokud jsou na klávese dvě funkce, je nutno jednotlivé funkce vybírat následujícím způsobem: funkce v dolní části klávesy je vybrána přímým stisknutím klávesy, při výběru horní funkce je nutno před samotným stisknutím přidržet klávesu (SHIFT). Klávesnice je velmi komfortní a připravena pro celodenní práci. Klávesy jsou pro rychlou orientaci označeny velkými a jednoduchými ikonami.

**Obrázek 2.3 – Klávesnice pokladny Euro-150TEi Flexy CZ**

**Upozornění:** K čištění klávesnice používejte suchou a měkkou látku. Nikdy nepoužívejte takové čisticí prostředky jako benzín a různá ředidla. Použití takovýchto chemikálií může vést k zničení klávesnice nebo její barvy. Pro čištění silně znečištěné klávesnice doporučujeme použít čisticí sprej 3M.

|                 |                 |                 |            |             |             |             |            |                    |               |
|-----------------|-----------------|-----------------|------------|-------------|-------------|-------------|------------|--------------------|---------------|
|                 | -Kč<br>-%       | +Kč<br>+%       | RF<br>     | !"/#%<br>7  | ABCÁČ<br>8  | DEFĚĚ<br>9  | <br>SMAZAT |                    | MENU          |
| SKUP16<br>SKUP7 | SKUP17<br>SKUP8 | SKUP18<br>SKUP9 | KR<br>VÁHY | GHI<br>4    | JKL<br>5    | MNOÓ<br>6   | PLU        | #<br>              |               |
| SKUP13<br>SKUP4 | SKUP14<br>SKUP5 | SKUP15<br>SKUP6 | ŠEK<br>EAN | PQRSŘŠ<br>1 | TUVŤÚú<br>2 | WXYZŹ<br>3  | <br>CENA   |                    | ZÁSUVKA<br>MS |
| SKUP10<br>SKUP1 | SKUP11<br>SKUP2 | SKUP12<br>SKUP3 | SHIFT      | &()'+<br>0  | <br>00      | -/:@_~<br>, | /<br>*     | CELKEM<br>HOTOVOST |               |

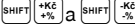
## Názvy a funkce tlačítek (kláves)

-  ...  Numerické klávesy slouží pro zadávání číselných údajů a pro zadávání znaků při editaci textů v „P“ MENUu.
-  Přidržením tlačítka SHIFT a stisknutím klávesy s dvěma funkcemi se vyvolá funkce z horní části klávesy.
-  Klávesa SMAZAT se používá pro vymazání částky, která byla chybně zadána z numerické klávesnice. Tato klávesa též ruší chybně zadanou funkci a zvukovou signalizaci CHYBA/ALARM. Při psaní textu ruší chybně zadané znaky.
-  Klávesa ZRUŠIT (STORNO) se používá na opravu už zaúčtované položky.
-  Klávesa VRÁTIT slouží pro výkup vratných obalů během prodeje nebo jako samostatnou transakci.
-  Při propojení pokladny s elektronickou váhou se klávesa VÁHY používá pro načítání hmotnosti váženého zboží do pokladny. V MENUu „P“ se touto klávesou tisknou všechny naprogramované parametry dané položky.
-  Klávesa POSUV posouvá pásku účtenky bez tisku. Stisknutím tlačítka se páska posune o cca 1,5 cm.
-  Vyhledání PLU v registračním módu podle názvu, interního čísla v databázi pokladny nebo čárovém kódu.
-  Otevření pokladní zásuvky.
-  Klávesa NÁSOBIT se používá pro násobení, pokud se účtuje více kusů z té samé položky zboží.
-  Klávesa DĚLENÍ se používá při prodeji ne celého množství.
-  Klávesa CENA umožňuje ruční zadání ceny položky zboží, která potiskne naprogramovanou cenu PLU pro jeden záznam. V MENUu „P“ se používá pro rychlé programování cen položek.
-  Po ukončení transakce je možné stisknutím klávesy DUPLIKÁT vytisknout opětovně celou poslední účtenku. Účtenka je označena názvem „DUPLIKÁT“.
-  Tlačítko PLU dává možnost pomocí kódu položky zaúčtovat naprogramované údaje o ceně položky, názvu, příslušnosti ke skupině zboží, DPH apod.
-  Tlačítko SHIFT+0 (SKUP) dává možnost pomocí kódu skupiny zboží zaúčtovat naprogramované údaje o ceně skupiny zboží, názvu, DPH a pod.
-  Klávesa KREDIT se používá pro určení typu platby v případě platby kreditní kartou.
-  Klávesa ŠEK se používá pro určení typu platby v případě platby šekem.
-  Tyto dvě klávesy se používají pro připočítání procentuální přírážky nebo odpočítání procentuální slevy pro dané zaúčtování nebo pro celou transakci podle naprogramovaných hodnot.
-  Tyto dvě klávesy se používají pro připočítání hodnotové přírážky nebo odpočítání hodnotové slevy, pro dané zaúčtování nebo pro celou transakci.
-  Klávesa MEZISOUČET zobrazuje a tiskne současně hodnotu mezisoučtu



Klávesa CELKEM (HOTOVOST) se používá pro ukončení prodeje, pokud se platí hotovostí. V rámci menu pokladny tato klávesa slouží pro přechod do podmenu, nebo potvrzení zvolené/zadané hodnoty



Klávesa MENU se používá pro vyvolání menu pokladny, v menu slouží tato klávesa pro přechod o úroveň výše



Tyto klávesy slouží pro pohyb v menu pokladny. V MENUu „R“ při otevřeném nákupu slouží klávesy pro pohyb po jednotlivých naúčtovaných položkách zboží.



Klávesa ON/OFF slouží pro zapnutí a vypnutí pokladny. Touto klávesou se též vychází z Úsporného MENU.

## POPIS DISPLEJŮ

### Popis displeje pro účtujícího

Displej pro účtujícího (pokladníka) je dvouřádkový znakový LCD. V prvním i druhém řádku je možné zobrazit 16 znaků.

Kapacita baterie, pokud je připojen adaptér kapacita baterie se nezobrazuje.

Síla signálu Wi-Fi

Obrázek 2.4 – Alfanumerický LCD displej

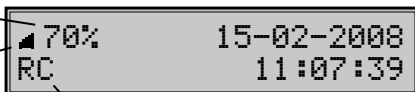

Za R / T symbolem následuje blikající symbol pro USB přístup: C-počítač, M-USB Flash Disk, K-externí klávesnice, nebo USB scanner.

### Popis displeje pro zákazníka

Displej pokladny Euro-150TEi Flexy CZ pro zákazníka je 10-místný 7-segmentový LCD displej.

Obrázek 2.5 – Rozdělení 7-segmentového LCD displeje



## ZADÁNÍ REŽIMU POKLADNY

Opakovaným stisknutím klávesy (MENU) se dostanete do Hlavního menu pokladny, kde použitím klávesy , nebo a následným potvrzením klávesou (CELKEM) je možné zvolit pracovní MENU pokladny. Takovýmto přepínáním je umožněno pracovníkům používajícím registrační pokladnu pracovat v různých MENUech (účtovat, programovat, provádět uzávěrky atd.).



HLAVNÍ MENU  
R-MENU

Registrační MENU. Tento MENU se používá pro všechny registrace a transakce. Při přepnutí do tohoto MENUu se na displeji zobrazuje v prvním řádku aktuální datum a v druhém aktuální čas až do zahájení nákupu.

R 15-02-2008  
11:07:39

MENU „X“ se používá pro vytisknutí všech druhů přehledů, které nenulují prodejní údaje pokladny.

X-MENU  
Finanční zpráva

MENU „Z“ se používá pro vytisknutí všech druhů přehledů, které nulují prodejní údaje pokladny.

Z-MENU  
Finanční uzáv.

MENU „P“ se používá pro programování všech hodnot a funkcí pokladny.

P-MENU  
Položky zboží

MENU tréninku se používá pro všechny operace Prodeje a Vrácení. Operace v tomto MENUu nejsou započítávány do uzávěrek. Účtenky vytisknuté v tomto MENUu jsou označeny v každém pátem řádku textem „Neplatný doklad“. V tréninkovém MENUu se účtenky neposílají na EET server a ani se neukládají do seznamu neodeslaných účtenek. Také nedochází k tisku BKP a PKP / FIK.

T-MENU

## **ZAVEDENÍ PAPIROVÝCH PÁSEK DO TISKÁRNY**

Pokladna Euro-150TEi Flexy CZ používá jednu tepelnou papírovou pásku šířky 57 mm. Doporučujeme používat pouze kvalitní kotouče s návinem (průměrem) 55 mm. Pro správnou funkci pokladny je důležité se přesvědčit, zda je tisk na tepelných páskách dostatečně sytý.

**Obrázek 2.6 – Zavedení papírové pásky do tiskárny**

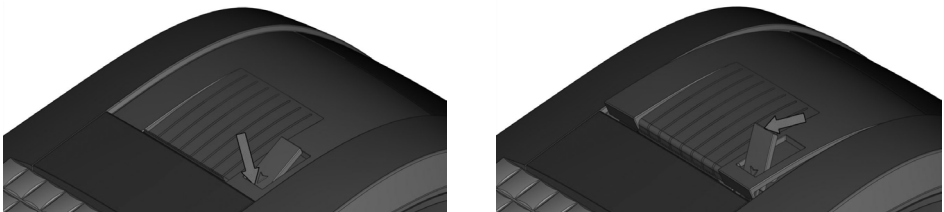

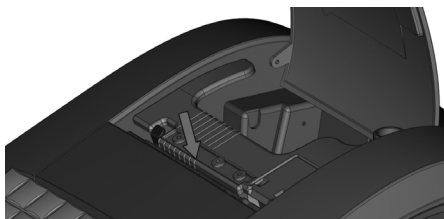
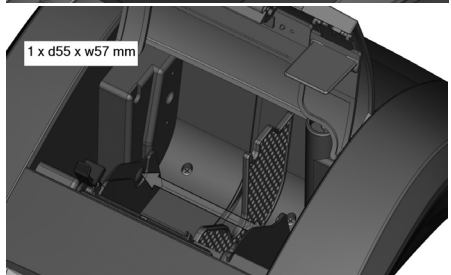
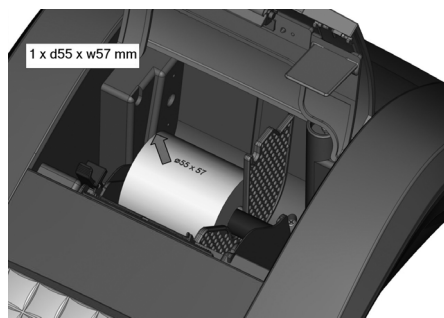
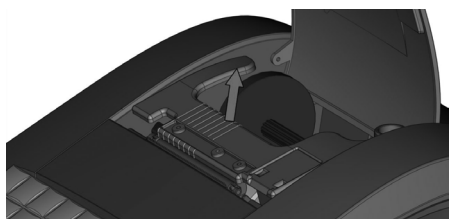
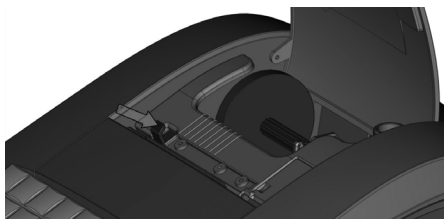
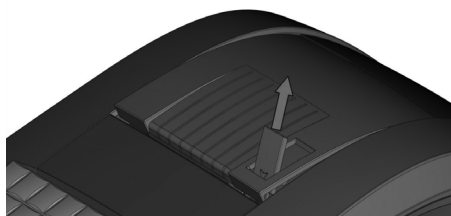

## Používání a skladování papírových pásek

Podmínky správného skladování termo pásek dodávaných společností Elcom s. r. o., při nichž výrobce garantuje stálost tisku minimálně po dobu 5 let:

- teplota místnosti 18 až 25 °C,
- relativní vlhkost vzduchu max. 40 až 60 %,
- zabránění přístupu světla



### Mezi vlivy limitující stálost tisku patří:

- delší působení teploty nad 40 °C,
- uchování ve vlhkém nebo mokřém prostředí,
- kontakt s měkkými materiály (skladování v PVC fóliích), s rozpouštědly, změkčovadly, lepidly, s uhlovým a samopřepisovacím papírem, přímé světlo.

Při lepení uzávěrek do knihy pokladny a tržeb nanášejte lepidlo pouze na nepotisknuté konce papírových pásek, aby nedošlo k znehodnocení vytištěných údajů. V případě nedodržení skladovacích podmínek nebo používání nekvalitních papírových pásek, firma Elcom neručí za kvalitu tisku a uchování údajů.

Pokud je na papírové pásce zobrazen barevný pás označující konec pásky, vyměňte tuto papírovou pásku co nejdříve za novou. Pozdější výměna pásky může poškodit tiskárnu, případně zkrátit její životnost.

## **NASTAVENÍ KONTRASTU DISPLEJE**

Při různé intenzitě osvětlení prostředí je možné nastavit kontrast zobrazovaných znaků na displeji obsluhy pokladny. Kontrast lze nastavit ve všech MENUech pokladny podržením klávesy  (SHIFT) a stisknutím šipky  pro zvýšení kontrastu resp.  pro snížení kontrastu. Nastavená hodnota kontrastu se automaticky uloží a bude používána i po vypnutí a zapnutí pokladny.

# ***PROGRAMOVÁNÍ POKLADNY***

## **PROGRAMOVÁNÍ CERTIFIKÁTU**

Pokud podnikateli vznikne povinnost evidovat tržby, musí si požádat o autentizační údaje do webové aplikace "Elektronická evidence tržeb", kde si následně zaeviduje své provozovny a vygeneruje certifikát/y.

Certifikát získáte zde:

Certifikační autorita (CA) EET Modelové postupy vytvoření souboru žádosti o certifikát:

[http://www.etrzby.cz/assets/cs/prilohy/CAEET\\_postupy\\_zadost\\_certifikat.pdf](http://www.etrzby.cz/assets/cs/prilohy/CAEET_postupy_zadost_certifikat.pdf)

Nápověda webové aplikace CA EET pro vydávání certifikátů:

[http://www.etrzby.cz/assets/cs/prilohy/CAEET\\_napoveda\\_webove\\_aplikace.pdf](http://www.etrzby.cz/assets/cs/prilohy/CAEET_napoveda_webove_aplikace.pdf)

Před instalací certifikátu je třeba mít nainstalovaný USB driver pokladny (viz. [www.elcom.eu/cz](http://www.elcom.eu/cz))

Sekce podpora - USB ovládače (klik na obrázek USB konektoru)

Instalaci driveru získáte zde:

Nápověda webové aplikace instalace USB drivera pokladny:

[http://www.elcom.eu/public/files/podpora/podporne\\_subory/cz/EET\\_E50\\_driver/E50\\_E150\\_EFox\\_driver\\_CZ.zip](http://www.elcom.eu/public/files/podpora/podporne_subory/cz/EET_E50_driver/E50_E150_EFox_driver_CZ.zip)

Postup naprogramování certifikátu najdete na stránce [www.elcom.eu/cz](http://www.elcom.eu/cz)

Sekce podpora - Video návody - Nahrání certifikátu (klik na obrázek certifikátu)

### **Postup naprogramování certifikátu uvádíme i v této části:**

Pokladnu připojte k PC prostřednictvím micro USB kabelu.

Je třeba mít nainstalovaný USB driver pokladny (viz. link výše: Nápověda webové aplikace instalace USB drivera pokladny).

Pokud je nainstalován USB driver pokladny, tak vyberete COM port pro danou pokladnu následovně:

Na PC najdete okno s názvem Ovládací panely - Správce zařízení - Porty (COM a LPT).

V řádku pod daným adresářem je znázorněn port pro danou pokladnu. V našem případě je to COM4.

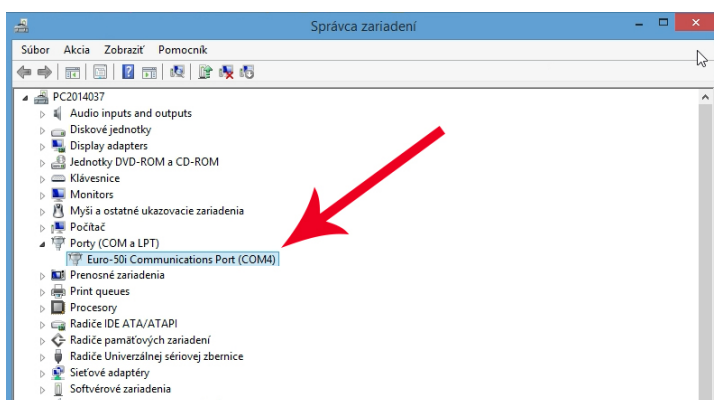

Pro nahrání certifikátu do pokladny je nutné STÁHNOUT z [www.elcom.eu/cz](http://www.elcom.eu/cz) - česká mutace - Podpora - Program pro certifikát EETCert - Stáhnout EETCert. Stáhněte si soubor, rozbalte ho v cílovém adresáři - program je nutné ponechat v tomhle adresáři pro jeho správnou funkci. Po uložení programu na PC, jeho

rozzipování, kliknete na program s názvem EET cert. exe a zobrazí se okno s názvem: „Programování certifikátů pro pokladny Euro - 50 ...“

Pokud není vybrán COM port pro danou pokladnu, zobrazí se zpráva: „Chybí komunikační port! Je třeba připojit pokladnu. „

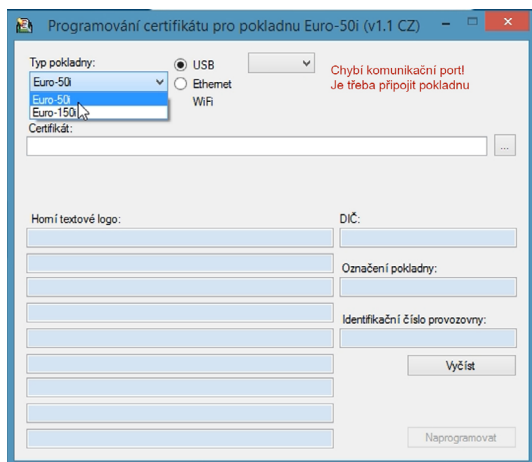

Vyberete Typ pokladny, pro kterou jdete nahrát certifikát: Euro-50i, nebo Euro 150i a port. Pokud není aktivní volba výběru portu, je nutné kliknout na kroužek vedle textu USB a připojit pokladnu k PC.

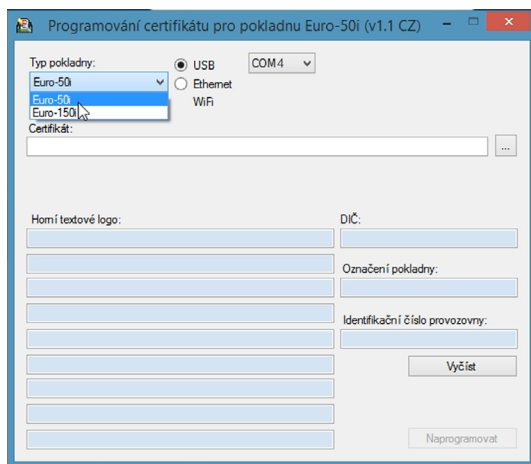

a Vyberete port...

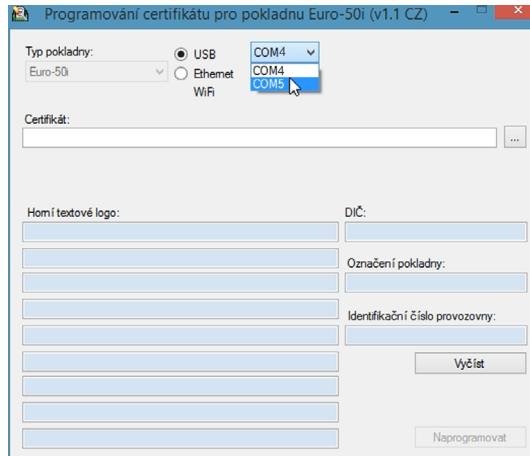

Pokud vyberete špatný port, systém vás na tuto skutečnost upozorní zprávou: „Vypršel čas při Vytváření spojení“.

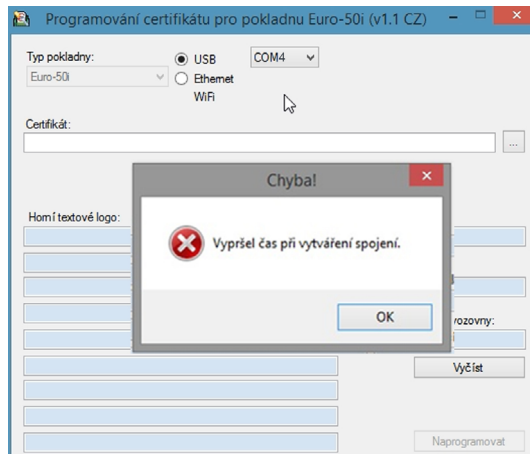

Po správném vyjmutí typu pokladny a portu, je možné vyplnit Horní textové logo a Identifikační číslo provozovny to buď:

- **ručně**, kde vyplníte všechny řádky Horního textového loga, Označení pokladny a Identifikační číslo provozovny
- **automaticky**, kliknutím na tlačítko **Vyčist**. V tomto případě, Horní textové logo bude předvyplněné logem nastaveným společností Elcom, které je třeba změnit podle potřeby a vyplněné bude i pole s názvem Označení pokladny. Pole s názvem Identifikační číslo provozovny vyplníte ručně. Pole s názvem DIČ se automaticky vyplní při nahrání certifikátu.

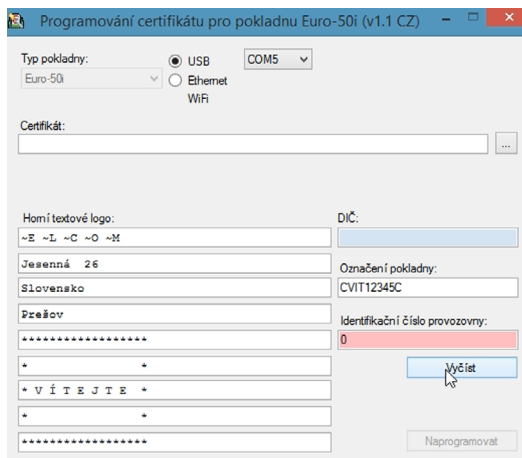

a kliknete na tlačítko  s 3 tečkami vedle řádku s názvem Certifikát.

V okně s názvem Otevřít soubor s podpisovým certifikátem, vyberete certifikát a kliknete na tlačítko Otevřít.

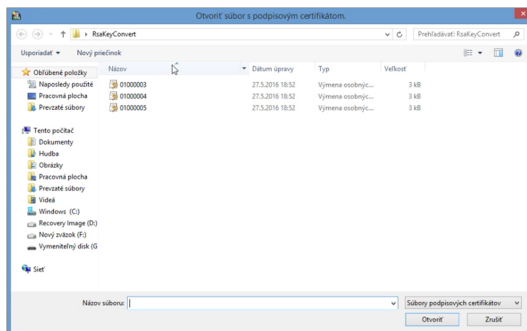



Cesta k certifikátu se hned objeví v řádku s názvem Certifikát: v okně Programování certifikátů pro pokladny Euro-50 ...

Do řádku s názvem Heslo: Vložte heslo pro soukromý klíč zadané při Vytváření certifikátů a klikněte na tlačítko Naprogramovat.

Po úspěšném nahrání certifikátu do pokladny Vás bude informovat zpráva: „Certifikát byl naprogramován „ s upozorněním provedení testu spojení s EET serverem.

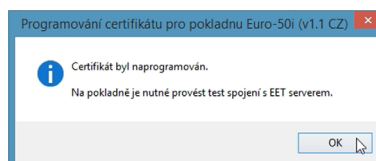

Zprávu potvrdíme kliknutím na tlačítko OK.

Při startu pokladny se kontroluje platnost certifikátu. Na displeji uživatele se 30 dní před vypršením platnosti zobrazí zpráva o blížícím se vypršení platnosti certifikátu.

Při startu pokladny se zobrazí i informace o vypršení platnosti certifikátu, nebo pokud certifikát ještě nezačal platit.









Při změně certifikátu je nutné provést test spojení (P-režim - EET - Test spojení)

Certifikát není možné změnit v případě, že ještě existují neodeslané účtenky a certifikát neztratil platnost.

## INICIALIZACE DB

Pokud pokladnu uvádíte poprvé do činnosti, je nutné ji inicializovat. Inicializace registrační pokladny vymaže všechny naprogramované položky zboží, skupiny zboží, měrné jednotky, slevy, přírázky a prog. klávesnice. Všechny ostatní nastavení a počítadla pokladny zůstanou zachována.

### Postup při inicializaci:

| Posloupnost kroků  | Displej obsluhy                     |
|--|-------------------------------------|
| Zapněte pokladnu a pomocí kláves  (MENU),  (CELKEM) a  nebo  přejděte do menu Inicializace DB (P-režim - Sys. parametry - Inicializace DB) | Sys. Parametry<br>Inicializace DB   |
| V menu Inicializace DB přejděte pomocí tlačítek  nebo  do volby Prog. klávesnice nebo Všechno. Vyberte pokud chcete inicializovat programovatelnou klávesnici nebo všechno.  | Inicializace DB<br>Prog. Klávesnice |
|  | Inicializace DB<br>Všechno          |
| Stiskněte tlačítko  (CELKEM) a následně potvrďte inicializace (Prog. klávesnice, Všechno) stisknutím tlačítka  SUBTOTAL (MEZISOUČET).  | Pokračovat?<br>ano=ST, ne=jiné      |
| Pokladna začne inicializaci, na displeji je zobrazeno „mazání...“. Po úspěšném dokončení inicializace se na displeji zobrazí:  | Mazání OK                           |



## OBECNÝ POSTUP PŘI PROGRAMOVÁNÍ V P REŽIMU

Dříve, než začnete pokladnu programovat, doporučujeme si tuto kapitolu přečíst alespoň jednou celou!

### Poznámka:

*Pokud jsou na klávese dvě funkce, funkce v dolní části klávesy je vybrána přímým stisknutím, při výběru horní funkce je nutno před samotným stisknutím přidržet klávesu  (SHIFT).*





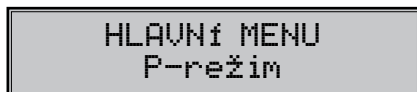



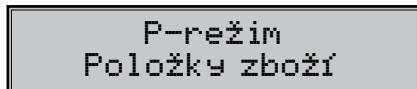



### Základní pravidla pro pohyb v menu







- 1) Pokladnu přepněte do Hlavního menu opakovaným stisknutím klávesy  (MENU) a šipkami  nebo  přejděte na menu P-režim,



následně potvrďte volbu tlačítkem  (CELKEM). Na displeji se objeví:



- 2) Opakovaným stisknutím tlačítek  nebo  se pohybujete po jednotlivých položkách programovacího režimu, které jsou blíže popsány v následujících kapitolách.
- 3) Stisknutím klávesy  (CELKEM) vstoupíte do vybrané položky menu, resp. potvrdíte (uložíte) naprogramovanou hodnotu. Podobně pokračujete, pokud naprogramujete všechny potřebné parametry. Naopak stisknutím klávesy  (MENU) se přepínáte v menu o úroveň výše (zpět).
- 4) Po zvolení konkrétního parametru se hodnota nastaví buď ručně zadanou číselnou hodnotou (cena, EAN,...), zadáním textu z klávesnice (názvy PLU, DPT, měrných jednotek,...) nebo opakovaným stisknutím šipek  nebo . Po nastavení správné hodnoty je tuto možné potvrdit tlačítkem  (CELKEM), nově naprogramovaný parametr je následně vytisknut na účtenku.
- 5) Pokud jste udělali chybu při zadávání číselné hodnoty nebo textu, stisknutím klávesy  (SMAZAT) chybně zadané znaky odstraníte.
- 6) Pokud není žádoucí změnit (uložit) daný parametr, je možné přejít na jinou položku šipkami  nebo  nebo opustit dané menu tlačítkem  (MENU).
- 7) Programování ukončíte stisknutím klávesy  (MENU).

**TIP:** Stisknutím   nebo   se přesouváte mezi stejnými parametry jednotlivých položek. Např. při programování názvu první položky zboží po stisknutí   se automaticky přesunete na programování názvu druhé položky zboží.

## Tisk naprogramovaných hodnot

Tisk hodnoty konkrétního naprogramovaného parametru je možné stisknutím klávesy    , tisk všech parametrů dané položky stisknutím    a klávesou    vytisknete všechny aktivní položky v daném menu.

## Oprava naprogramovaných hodnot

- 1) Abyste mohli změnit nastavení kteréhokoliv z parametrů, přepněte pokladnu do P-režimu a najděte v menu příslušný parametr.
- 2) Zadejte novou hodnotu a potvrďte klávesou  (CELKEM).

### Poznámka:

**Postupujte podle kapitoly „Základní pravidla pro pohyb v menu“.**











### Upozornění:

**Některé parametry je možné změnit pouze po dodržení podmínek pro změnu (například denní, měsíční Z uzavěrka (zpráva), nastavení kurzu,...), podmínky změny budou uvedeny při konkrétním parametru.**

## Editace textu v EditMode

EditMode je funkce na editování a vkládání nového textu. Spouští se při textové položce hned po zadání nového textu, přičemž se vymaže původní obsah nebo tlačítkem [\*], přičemž zůstane původní text, který je možné upravit.

Při zapnutém EditMode se využívají následující klávesy:

-  – posun kurzoru vlevo,
-  – posun kurzoru vpravo,
-   – přesun kurzoru na začátek textu,
-   – přesun kurzoru na konec textu,
-  – zapnutí / vypnutí vkládání nebo náhrada textu (InsertMode). Režim vkládání textu je indikován zobrazením znaku “\_”
-   – zapnutí / vypnutí psaní číslic (NumLock),
-   – mazání celého řádku



– mazání znaku

\* Kurzor se zobrazuje na konci řádku, svědčí o aktuální poloze kde se bude měnit, zadávat text.

## Doporučený postup při programování pokladny

Při programování jednotlivých funkcí pokladny doporučujeme uživateli programovat pokladnu v tomto pořadí:

- 1) zavedení pokladny do provozu
- 2) parametry cen a daní
- 3) měny (pokud přijímáte platby i v cizí měně)
- 4) daňové hladiny
- 5) horní textové logo účtenky
- 6) dolní textové logo účtenky
- 7) skupiny zboží
- 8) měrné jednotky
- 9) položky zboží
- 10) slevy a přírážky
- 11) systémové parametry – Datum a čas
- 12) periférie (pokud je používáte)

**Tabulka 3.1 – Struktura menu v P-režimu**





| Režim   | SKR.*          | Název menu                                     | Popis menu   |
|---------|----------------|--|--|
| P režim | 1              | Položky zboží                                  | Menu pro programování položek zboží (PLU)                |
|         | 2              | Skupiny zboží                                  | Programování názvu DPT                                   |
|         | 3              | Pokladníci                                     | Programování parametrů pokladníků                        |
|         | 4              | Daňové hladiny                                 | Menu pro programování sazby a typu daně                  |
|         | 5              | Horní textové logo                             | V tomto menu si naprogramujete logo s údaji o Vaší firmě |
|         | 6              | Dolní textové logo                             | V tomto menu si naprogramujete logo s údaji o Vaší firmě |
|         | 7              | Funkční texty                                  | Změna funkčního textu                                    |
|         | 8              | Měrné jednotky                                 | Možnost programování prodejních jednotek                 |
|         | 9              | Slevy a přírážky                               | Programování hodnot a limitů pro slevy a přírážky        |
|         | 10             | Měny   | Nastavení pro hlavní a vedlejší menu                     |
|         | -              | Par. cen a daní                                | Nastavení parametrů pro ceny, hotovost a daně            |
|         | -              | Grafické logo                                  | Povolení tisku grafického loga                           |
|         | -              | Prog. klávesnice                               | Programování klávesnice                                  |
|         | -              | EET  | Možnosti EET   |
|         | -              | Správa   | Možnosti správy  |
|         | -              | Sys. parametry                                 | Menu pro systémové nastavení pokladny.                   |
| -       | Nastavení sítě | LAN, WI-FI                                     |  |
| -       | Periférie      | Nastavení pro periférie (skener, váhy, PT, PC) |  |
| -       | Servis         | Servisní funkce                                |  |

\* zkratky se používají pro rychlejší navigaci v menu

**Příklad:** pokud jste v P režimu a stisknete například číslo 5, přejdete na menu pro programování textového loga.

## Zavedení pokladny do provozu





**Zahájit provoz** a to následovně:

Zapnete pokladnu a pomocí kláves  (MENU), Total  (CELKEM) a šipkami   přejdete do menu Zahájení provozovny (P- režim - Zpráva - Zahájení provozu)

Stiskněte tlačítko Total  (CELKEM)

Pokud pokladna již byla uvedena do provozu, na displeji uživatele se zobrazí zpráva: „Provoz pokladny doposud byl zahájen“

**Zadat DIČ**

Pomocí kláves  (MENU),  (CELKEM) a šipkami   přejdete do menu (P- režim - Horní textové logo - 10 řádek loga: vyhrazené pro číslo DIČ)

Formát DIČ:

Jako výchozí hodnota je nastavena prázdná hodnota

Datový formát pro DIČ: 10 - 12 znaků, řetězec znaků obsahuje číslice. První 2 znaky jsou vyhrazeny pro písmena CZ.

Stiskněte tlačítko Total  (CELKEM)





Po změně daného parametru je nutné provést test spojení (P-režim - EET - Test spojení)

Upozornení:

Věnujte zvýšenou pozornost správnému naprogramování hodnoty DIČ.

Hodnota DIČ se musí shodovat s hodnotou DIČ, pro který byl vydán certifikát.

**Zadat ID provozovny**

Pomocí kláves  (MENU),  (CELKEM) a šipkami   přejdete do menu (P- režim - EET - Nastavení - ID provozovny)





Formát ID provozovny:

1 - 6 znaků, řetězec znaků obsahuje číslice od 1 - 999 999.

Stiskněte tlačítko  (CELKEM)

Po změně daného parametru je nutné provést test spojení (P-režim - EET - Test spojení)

**Označení pokladny**

Pomocí kláves  (MENU),  (CELKEM) a šipkami   přejdete do menu (P- režim - Horní textové logo - 11 řádek loga: vyhrazené pro Označení pokladny)

Jako výchozí hodnota je nastaveno Sériové číslo pokladny

Označení pokladny je možné modifikovat podle potřeby.

Formát:

Označení pokladny může obsahovat řetězec dlouhý 1 - 20 znaků: kde můžete použít znaky z hranatých závorek, tedy [0-9a-zA-Z,; / # - \_] a mezera

Po modifikaci označení pokladny stiskněte tlačítko  (CELKEM)

Po změně daného parametru je nutné provést test spojení (P-režim - EET - Test spojení)

## PARAMETRY CEN A DANÍ

**Poznámka:**

**Před zahájením programování si nejdříve přečtete část „Všeobecný postup při programování v P režimu“, která se nachází na začátku kapitoly „Programování pokladny“.**

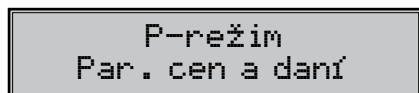

**Tabulka 3.2 – Parametry cen a daní – přechod po menu šípkami ← nebo →**

| Menu             | SKR.* | Název podmenu   | Popis podmenu                   |
|------------------|-------|-----------------|---------------------------------|
| Par. cien a daní | 1     | Nastavení cen   | Základní nastavení pro ceny     |
|                  | 2     | Nast. hotovosti | Základní nastavení pro hotovost |
|                  | 3     | Nastavení daní  | Základní nastavení pro daně     |

\* zkratky se používají pro rychlejší navigaci v menu

Tyto parametry jsou údaje, které mají hlavní vliv na správnou funkčnost celé pokladny (počet desetinných míst, zaokrouhlování apod.).

## Přehled jednotlivých parametrů cen a daní

### Nastavení cen



V tabulce je uveden přehled jednotlivých parametrů pro nastavení cen s uvedeným rozsahem možných hodnot, základním nastavením a stručným popisem.

**Tabulka 3.3 – Nastavení cen – přechod po menu šípkami ← nebo →**

| Název parametru     | Základní nastavení | Rozsah  | Popis  |
|---------------------|--------------------|---|--|
| Poč. m. jedn. ceny* | 2                  | 0-3   | Nastavení počtu desetinných míst jednotkové ceny |
| Způsob zaokrouhl.*  | Od 5 nahoru        | dolu, nahoru, od 5 nahoru, čtvrtinové, osminové | Způsob zaokrouhlování cen                        |
| Pozice zaokr. *     | 1                  | 0-2   | Pozice zaokrouhlení cen                          |

\* způsob editace – použijte šipky ↑ nebo ↓

### Nastavení hotovosti

V tabulce je uveden přehled jednotlivých parametrů pro nastavení hotovosti s uvedeným rozsahem možných hodnot, základním nastavením a stručným popisem.

**Tabulka 3.4 – Nast. hotovosti – přechod po menu šípkami ← alebo →**

| Název parametru  | Základní nastavení | Rozsah  | Popis  |
|------------------|--------------------|---|--|
| Hl. měna-zaokr.* | od 5 nahoru        | dolu, nahoru, od 5 nahoru, čtvrtinové, osminové | Způsob zaokrouhlování hotovosti v hlavní měně    |
| Hl. měna-poz.z.* | 0                  | 0-3   | Parametr pro pozici zaokrouhlení hlavní měny     |
| Vedl.měna-zaokr. | od 5 nahoru        | dolu, nahoru, od 5 nahoru, čtvrtinové, osminové | Způsob zaokrouhlování hotovosti ve vedlejší měně |
| Vedl.měna-poz.z. | 2                  | 0-2   | Parametr pro pozici zaokrouhlení vedlejší měny   |

\* způsob editace – použijte šipky ↑ nebo ↓

**Poznámka:**

Pro čtvrtinové zaokrouhlování (na 50 haléřů a celé koruny) je nutné nastavit parametr "Hl.mena - poz.z. "na hodnotu 0.

**Nastavení daní**

V tabulce je uvedený přehled jednotlivých parametrů pro nastavení daní s uvedeným rozsahem možných hodnot, základním nastavením a stručným popisem.

**Tabulka 3.5 – Nastavení daní – přechod po menu šipkami  nebo **

| Název parametru    | Základní nastavení | Rozsah  | Popis   |
|--------------------|--------------------|---|---|
| Způsob zaokrouhl.* | od 5 nahoru        | dolu, nahoru, od 5 nahoru, čtvrtinové, osminové | Způsob zaokrouhlování daní hlavní měny  |
| Pozice zaokr.*     | 2                  | 0-2   | Pozice, na níž se má zaokrouhlovat daň  |
| Tisknout daně*     | ano                | ano/ne  | Možnost vypnutí tisku daní na účtence (tato možnost platí pouze pro plátců DPH) |
| Neplátce DPH**     | ne                 | ano/ne  | Možnost nastavení režimu pro neplátce DPH                                       |

\* způsob editace – použijte šipky  nebo 

\*\* Příznak pro nastavení neplátce DPH je možné změnit jen po provedení denní a měsíční uzávěrky.

**Neplátce DPH**

Pokud jste neplátcem DPH, je nutné nastavit režim pro neplátce DPH. Tento režim se aktivuje nastavením příznaku pro neplátce DPH v P režimu - Par. cen a daní - Nastavení daní - Neplátce DPH (viz Tabulka 3.5 Nastavení daní )

Pokud je aktivován neplátce DPH, tak sazby daní v P-režimu / Daňové hladiny jsou automaticky převedeny na nulové hodnoty.

Při programování položky zboží parametr PLU - daň hl. bude obsahovat pouze nulové hodnoty, tedy položku zboží (PLU) je možné přiřadit pouze do daňové hladiny s nulovou hodnotou.

Při deaktivování neplátce DPH, tj při nastavení neplátce DPH na hodnotu „ne“ - sazby daní budou obnoveny na výchozí hodnoty.

Na účtenkách a v uzávěrkách neplátce DPH se netisknou daně. Informace o transakci zasílány finanční zprávě nebudou obsahovat žádné daně. To platí i pro dodatečně odesílání účtenek.

Vzor účtenky neplátce DPH:



**MĚNY**

**Poznámka:**

**Před zahájením programování si nejdříve přečtete část „Všeobecný postup při programování v P režimu“, která se nachází na začátku kapitoly „Programování pokladny“.**



V pokladně je možné přijímat platby v hotovosti i v cizí měně. Pro tento účel slouží menu pro nastavení měn, které obsahuje následující parametry:

**Tabulka 3.6 – Měny – přechod po menu šipkami ← nebo →**

| Název parametru    | Základní na-<br>stavení | Rozsah  | Popis                                |
|--------------------|-------------------------|---------|--------------------------------------|
| Hl. měna-název     | Kč                      | 3 znaky | Programování názvu hlavní měny       |
| Hl. měna-des. m.*  | 2                       | 0-2     | Počet desetinných míst hlavní měny   |
| Vedl. měna-název   | EUR                     | 3 znaky | Programování názvu vedlejší měny     |
| Vedl. měna-kurz    | 28.000000               |         | Kurz vedlejší měny                   |
| Vedl. měna-des.m.* | 2                       | 0-2     | Počet desetinných míst vedlejší měny |

\* způsob editace – použijte šipky  nebo 

**UPOZORNĚNÍ:**

**Některé parametry je možné programovat pouze po splnění určitých podmínek. Např. provedení denní Z uzávěrky (změna kurzu vedlejší měny), nebo provedením měsíční uzávěrky pro ostatní parametry. Při změně vedlejší (cizí) měny se v počítačle pro zásuvku pomíchají dvě cizí měny. Proto, pokud je tato hodnota pro vás důležitá, proveďte před změnou vedlejší měny výběr (viz TIP v kapitole „Výběr hotovosti nebo šeků“).**



## DAŇOVÉ HLADINY

### Poznámka:

**Před zahájením programování si nejdříve přečtěte část „Všeobecný postup při programování v P režimu“, která se nachází na začátku kapitoly „Programování pokladny“.**

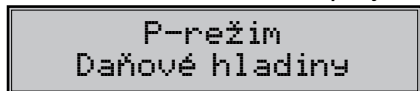

Pokladna umožňuje pracovat se 4 úrovněmi daně z přidané hodnoty. Sazba daně a její typ je programovatelný. Sazby daňových hladin je nutno naprogramovat v souladu s platnou legislativou.

### Upozornění:

Pro změnu daní je nutno provést Z denní a měsíční uzávěrky (zprávy). Viz kapitola „Uzávěrky“.

**Tabulka 3.7 – parametry pro programování daňových sazeb**

| Parametr  | Základní nastavení   | Rozsah          | Popis   |
|-----------|--|-----------------|---|
| DAN-sazba | Základní sazba<br>1. snížená sazba<br>2. snížená sazba<br>Osvobozená sazba | 0-100%          | Nastavení sazby daně  |
| DAN-typ*  | DPH  | DPH, osvobozená | Typ daně charakterizuje, zda jde o daň z přidané hodnoty nebo nezdanitelnou hladinu |

\* způsob editace – použijte šipky nebo .

### Poznámka:

**Daňová hladina nastavená na hodnotu 100% je neaktivní. PLU přiřazené k neaktivní daňové hladině není možné registrovat. Osvobození sazba je nastavená na hodnotu 0 a není modifikovatelná.**

## HORNÍ TEXTOVÉ LOGO

### Poznámka:

**Před zahájením programování si nejdříve přečtěte část „Všeobecný postup při programování v P režimu“, která se nachází na začátku kapitoly „Programování pokladny“.**

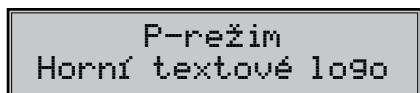

Pokladna umožňuje vytisknout na začátku účtenky až 9 řádků loga firmy (např.: „Potraviny pod kaštanem“, „Děkujeme Vám“, DKP apod.) Každý řádek umožňuje vytisknout 42 znaků normální šířky, nebo 21 znaků dvojitě šířky. Znak dvojitě šířky zadáte tak, že před znakem stisknete . Na displeji se zobrazí znak „~“, který indikuje, že následující znak bude dvojitě šířky.

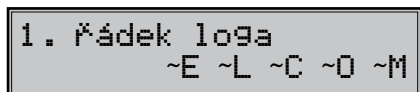

Na přechod mezi jednotlivými řádky textového loga použijte šipky nebo . Pro potvrzení (uložení) změny obsahu řádku loga stiskněte klávesu (CELKEM), pro opuštění programování loga stiskněte tlačítko (MENU).



Pokladna tiskne pouze řádky textového loga, které obsahují znaky (za znak se považuje i mezera). Prázdné řádky se na účtenku nevytisknou. Smazání celého řádku se provádí klávesou SLEVVY .

## DOLNÍ TEXTOVÉ LOGO

### **Poznámka:**

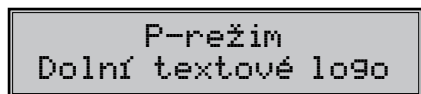
**Před zahájením programování si nejdříve přečtěte část „Všeobecný postup při programování v P režimu“, která se nachází na začátku kapitoly „Programování pokladny“.**



Pokladna umožňuje vytisknout na začátku účtenky až 9 řádků loga firmy (např. : „Otevřeno denně od ..“, „Děkujeme Vám“, apod.). Každý řádek umožňuje vytisknout 42 znaků normální šířky, nebo 21 znaků dvojitě šířky. Znak dvojitě šířky zadáte tak, že před znakem stisknete  . Na displeji se zobrazí znak „~“, který indikuje, že následující znak bude dvojitě šířky.

Na přechod mezi jednotlivými řádky textového loga použijte šipky  nebo . Pro potvrzení (uložení) změny obsahu řádku loga stiskněte klávesu  (CELKEM), pro opuštění programování loga stiskněte tlačítko  (MENU).



Pokladna tiskne pouze řádky textového loga, které obsahují znaky (za znak se považuje i mezer). Prázdné řádky se na účtenku nevytisknou. Smazání celého řádku se provádí klávesou SLEVY .

## GRAFICKÉ LOGO

Programování grafického loga v pokladně je možné realizovat pomocí komunikačního softwaru dostupném na stránce [www.elcom.eu](http://www.elcom.eu)

### **Parametry grafického loga:**

- formát bmp
- bitová hloubka 1bit (černobílé, bez stupňů šedé)
- maximální rozměry loga 360 x 240 bodů (při nižším rozlišení grafické logo není pozměněné na maximální velikost)

Tisk grafického loga je možné vypnout tlačítky   začím je třeba potvrdit nastavení tlačítkem  (CELKEM) Pokud je nastaven tisk grafického loga na „ano“ a logo nebylo naprogramováno, grafické logo se nevytiskne na účtenku.

## PROGRAMOVÁNÍ KLÁVESNICE

Slouží k přiřazení funkce vybrané klávese. Každá klávesa obsahuje dvě funkce. Jedna funkce je přístupná přímým stlačením klávesy, druhá funkce je přístupná po stlačení klávesy zároveň s klávesou SHIFT.

**Tabulka 3.7.6 – Programování klávesnice**

| Menu                | Popis   |
|---------------------|---|
| 01. Klávesa         | Přiřazení funkce 1. klávese                                     |
| 01. Shift + Klávesa | Přiřazení funkce 1. klávese při současně stlačené klávese SHIFT |
| ... ..              |   |
| 38. Klávesa         | Přiřazení funkce 38. klávese                                    |
| 38. Shift + Klávesa | Přiřazení funkce 38.klávese při současně stlačené klávese SHIFT |

Šipkami (←→) se volí klávesa pro kterou bude nastavená požadovaná funkce ze seznamu . Šipkami (↑↓) se volí funkce přiřazená dané klávese ze seznamu všech funkcí dostupných v pokladně.

Klávesou (CELKEM) (CELKEM) se změna funkce pro danou klávesu potvrdí a uloží. Pro přiřazení konkrétního PLU dané klávese zadejte číslo PLU a potvrďte klávesou (CELKEM) (CELKEM) Pomocí klávesy (MENU) (MENU) se ukončí programování klávesnice a provedené změny se následně stlačením klávesy (MS) (MEZISOUČET) uloží (stlačením jiné klávesy než (MS) změny nebudou uloženy). Po uložení změn pokladna vytiskne ke každé klávese přiřazenou funkci. Pokladna má některé funkce kláves definované jako povinné. To znamená, že některé z kláves musí být přiřazená každá tato povinná funkce. Seznam povinných funkcí pokladny:

| Funkce           | Popis                  | Funkce      | Popis                |
|------------------|------------------------|-------------|----------------------|
| VK_DISC_VALUE    | hodnotová sleva        | VK_LOGOUT   | odhlášení pokladníka |
| VK_DISC_PERCENT  | procentuální sleva     | VK_MENU     | menu                 |
| VK_SURCH_VALUE   | hodnotová přírážka     | VK_NUMPAD9  | číslo 9              |
| VK_SURCH_PERCENT | procentuální přírážka  | VK_NUMPAD8  | číslo 8              |
| VK_CHECK         | šek                    | VK_NUMPAD7  | číslo 7              |
| VK_EAN           | EAN                    | VK_NUMPAD6  | číslo 6              |
| VK_DTP           | skupinové zboží        | VK_NUMPAD5  | číslo 5              |
| VK_PLU SEARCH    | hledání PLU            | VK_NUMPAD4  | číslo 4              |
| VK_PLU           | položky zboží          | VK_NUMPAD3  | číslo 3              |
| VK_DUPLIC        | kopie poslední účtenky | VK_NUMPAD2  | číslo 2              |
| VK_PRICE         | cena                   | VK_NUMPAD1  | číslo 1              |
| VK_CART          | karta                  | VK_DECIMAL  | desetinný oddělovač  |
| VK_SCALES        | váhy                   | VK_NUMPAD00 | dvojitá nula         |
| VK_DIVIDE        | delení                 | VK_NUMPAD0  | číslo nula           |
| VK_MULTIPLY      | násobení               | VK_DPT 20   | SKUP 20              |
| VK_REFUND        | vrácení                | VK_DPT 19   | SKUP 19              |
| VK_VOID          | storno                 | VK_DPT 18   | SKUP 18              |
| VK_TOTAL         | celkem                 | VK_DPT 17   | SKUP 17              |

|              |                         |           |         |
|--------------|-------------------------|-----------|---------|
| VK_SHIFT     | shift                   | VK_DPT 16 | SKUP 16 |
| VK_DRAVER    | pokladničný zásuvka     | VK_DPT 15 | SKUP 15 |
| VK_SUBTOTAL  | subtotal                | VK_DPT 14 | SKUP 14 |
| VK_CONTRDOWN | snížení kontrastu disp. | VK_DPT 13 | SKUP 13 |
| VK_DOWN      | šipka dolů              | VK_DPT 12 | SKUP 12 |
| VK_PGDOWN    | posun o stránku dolů    | VK_DPT 11 | SKUP 11 |
| VK_RIGHT     | šipka vpravo            | VK_DPT 10 | SKUP 10 |
| VK_PGUP      | posuv o stránku nahoru  | VK_DPT 09 | SKUP 09 |
| VK_LEFT      | šipka vlevo             | VK_DPT 08 | SKUP 08 |
| VK_CONTRUP   | zvýšení kontrastu disp. | VK_DPT 07 | SKUP 07 |
| VK_UP        | šipka nahoru            | VK_DPT 06 | SKUP 06 |
| VK_FEED      | posuv pásky             | VK_DPT 05 | SKUP 05 |
| VK_CLEAR     | výmaz                   | VK_DPT 04 | SKUP 04 |
|              |                         | VK_DPT 03 | SKUP 03 |
|              |                         | VK_DPT 02 | SKUP 02 |
|              |                         | VK_DPT 01 | SKUP 01 |

## **ELEKTRONICKÁ EVIDENCE TRŽEB-EET**

**Poznámka:**

**Před zahájením programování si nejdříve přečtěte část „Všeobecný postup při programování v P režimu“, která se nachází na začátku kapitoly „Programování pokladny“.**

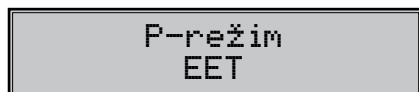

**Tabulka 3.7.7 – parametry pro EET**

| Menu | Název podmenu | Popis podmenu   |
|------|---------------|---|
| EET  | Nastavení     | Nastavení režimu prodeje  |
|      | Test spojení  | Jednorázový test, který se spouští při startu pokladny do provozu |

Tabulka 3.7.8 – parametry pro programování nastavení EET

| Název podmenu | Popis podmenu            | Parametre EET   |
|---------------|--------------------------|---|
| Nastavení     | Nastavení režimu prodeje | 1. Režim prodeje-Běžný, Zjednodušený, Bez EET<br>2. ID provozovny<br>3. Mezní doba odezvy |

Volbu jednotlivých parametrů potvrdíte stlačením tlačítka  (CELKEM)

**Poznámka:**

**Výběr režimu prodeje je vytištěn na účtence.**



**Test spojení slouží k ověření spojení se serverem EET a také na ověření správnosti zadaných parametrů.**

Tento test je třeba provést:

**Při prvním uvedení pokladny do provozu,**

nebo při změně parametrů pokladny (DIČ, ID provozovny, označení pokladny, certifikát)

Test spojení na server EET provede několik pokusů na komunikaci s EET serverem.

Při spuštění zkontroluje zda jsou naprogramovány DIČ, Označení pokladny, ID Provozovny a certifikát.

Pokud test nebyl úspěšný, na displeji uživatele se zobrazí chybová zpráva o selhání spojení se serverem EET.

Pokud test spojení proběhl úspěšně, na displeji uživatele se zobrazí zpráva: „Test spojení OK“, následně na to se vytiskne zpráva: Výsledky testu spojení na server EET, které obsahuje mimo jiné i počet úspěšných pokusů a doporučený čas nastavení Mezní doby odezvy.

**Test je možné přerušit klávesou  (SMAZAT)**

Pokud stisknete tlačítko  (CELKEM), přejdete opět do P - režimu.

## **PROGRAMOVÁNÍ POKLADNÍKŮ**

**Poznámka:**

**Před zahájením programování si nejdříve přečtete část „Všeobecný postup při programování v P režimu“, která se nachází na začátku kapitoly „Programování pokladny“.**

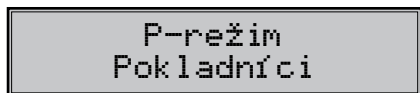

Programování hesla pokladníka umožňuje naprogramovat heslo pro každého pokladníka, pomocí kterého se bude daný pokladník přihlašovat do pokladny, a tím využívat jednotlivé funkce pokladny. Po přihlášení konkrétního pokladníka bude na účtenkách vytištěno jeho jméno a také všechny provedené operace budou evidovány pod jeho jménem.

### **Tabulka 3.8 – parametry pro programování pokladníků**

Pokladna umožňuje evidovat finanční operace pro deset nezávislých pokladníků. Programování pokladníků se skládá ze šesti programovatelných údajů:

| Jméno    | Heslo   | X režim | Oper. Z-mode | Oper. P-mode | Oper. T-mode |
|----------|---------|---------|--------------|--------------|--------------|
| 10 znaků | 4 znaky | ano     | ano          | ano          | ano          |
|          |         | ne      | ne           | ne           | ne           |

**Poznámka :**

**Pokud bylo změněno jméno aktuálně přihlášeného pokladníka, je nutné provést odhlášení a opětovně přihlášení, aby se změna jména projevila na účtenkách. Není dovoleno aby dva pokladníci měli stejné jméno.**

## SKUPINY ZBOŽÍ

**Poznámka:**

**Před zahájením programování si nejdříve přečtete část „Všeobecný postup při programování v P režimu“, která se nachází na začátku kapitoly „Programování pokladny“.**

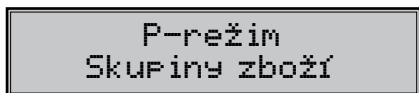

Pokladna Euro-150TEi Flexy CZ má možnost naprogramovat 20 skupin zboží. (Co skupina zboží je a její příklad použití najdete v úvodní části manuálu v kapitole “Základní pojmy”). Skupině zboží lze naprogramovat pouze název na 24 znaků nebo 12 znaků dvojitě šířky.

## MĚRNÉ JEDNOTKY

**Poznámka:**

**Před zahájením programování si nejdříve přečtete část „Všeobecný postup při programování v P režimu“, která se nachází na začátku kapitoly „Programování pokladny“.**

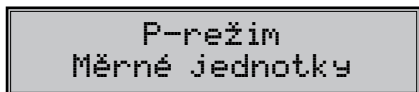

Ke každé položce zboží (PLU) je možné přiřadit prodejní jednotku, která charakterizuje konkrétní zboží. Je možné naprogramovat 8 prodejních jednotek v rozsahu maximálně 3 písmen.

**Tabulka 3.9 – základní předprogramované měrné jednotky**

| Jednotka, číslo | Popis | Jednotka, číslo | Popis |
|-----------------|-------|-----------------|-------|
| 1               |       | 5               | m     |
| 2               | ks    | 6               | m2    |
| 3               | kg    | 7               | láh   |
| 4               | l     | 8               | bal   |

## FUNKČNÍ TEXTY

V této části je možné změnit popis “REFERENČNÍ ČÍSLO” zobrazen a tištěn při zadávání čísla. Po zadání se nastavení potvrdí tlačítkem  (CELKEM). Při vymazání textu se vytiskne prázdný řádek. Text je možné naprogramovat na 24 znaků nebo 12 znaků dvojitě šířky.

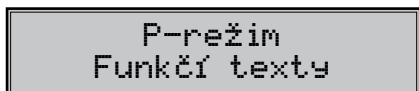

## POLOŽKY ZBOŽÍ

### Poznámka:

**Před zahájením programování si nejdříve přečtěte část „Všeobecný postup při programování v P režimu“, která se nachází na začátku kapitoly „Programování pokladny“.**



**P-režim  
Položky zboží**



Na pokladně Euro-150TEi Flexy CZ existuje možnost naprogramovat 9999 položek. Pro každou položku zboží je možné naprogramovat:

**Tabulka 3.10 – parametry pro programování položek zboží**



| Parametr        | Základní nastavení | Rozsah              | Popis   |
|-----------------|--------------------|---------------------|---|
| PLU-cena        | 0.00               | max. 8 číslic       | Naprogramovaná cena položky zboží   |
| PLU-název       |                    | max. 18 znaků       | Název položky zboží   |
| PLU-č. kód*     | 000000000000       | max. 18 číslic      | Čárový kód položky zboží  |
| PLU-přízn.**    | 0101010000100      |                     | Příznak položky zboží   |
| PLU-daň. hl.*** | 21.00 % (A)        |                     | Přiřazení k daňové hladině  |
| PLU-DPT***      | DPT01              |                     | Přiřazení ke skupině zboží  |
| PLU-jednot.***  |                    |                     | Přiřazení k měrné jednotce  |
| PLU-linkPLU**** | 0000               | 0-9999              | Číslo PLU, které se přilinkuje.   |
| PLU-jináCena*** | ano                | ano, ne             | Možnost zadání jiné ceny než naprogramované   |
| PLU-popisní**** | ne                 | ano, ne             | Příznak, zda se jedná o popisnou položku. V tom případě se vytiskne název PLU, ale prodej neovlivní finanční počítadla. |
| PLU-vr.obal***  | ne                 | ano, ne             | Příznak pro zařazení položky do kategorie vratných obalů (láhev, přepravka, sud,...).                                   |
| PLU-zásoby***** | 0,000              | max.<br>2147483.647 | Změna stavu zásob dané položky  |

\* čárový kód je možné zadat ručně, nebo i oskenováním pomocí skeneru čárových kódů

\*\* pro vstup do programování příznaků položky zboží stiskněte klávesu  (CELKEM), nebo zadejte číselnou hodnotu příznaku pro dané PLU a potvrďte změnu klávesou  (CELKEM). Pokud chcete přeskóčit programování příznaků stiskněte klávesu 





\*\*\* způsob editace – použijte šipky  nebo 

\*\*\*\* linkované PLU slouží, pokud s prodejem jednoho PLU (master PLU) chceme prodat i jiné PLU/linkované, například je to možné použít při různých akcích, kup PLU1 a k tomu dostaněš PLU5 s cenou X, nebo taktéž v případě vratného obalu (vratná láhev, přepravka, ...). Jako hodnota se zadává číslo PLU v rozsahu 1-9999, při nastavení na hodnotu 0 k položce zboží není přilinkováno žádné PLU. Není možné nalinkovat PLU samo na sebe!

\*\*\*\*\* Pokud chcete zadat nový stav zásob, zadejte číslo a stiskněte  (CELKEM). Pokud chcete stav zvýšit, zadejte číslo a stiskněte  pokud chcete stav snížit, zadejte číslo a stiskněte .

**Poznámka:**

**Položka zboží bez názvu, resp. přiřazená k neaktivní daňové hladině je neaktivní (není možné ji naučtovat).**

TIP: Stisknutím  nebo  se přesouváte mezi stejnými parametry jednotlivých položek. Např. při programování názvu první položky zboží po stisknutí  se automaticky přesunete na programování názvu druhé položky zboží. Při programování ceny položky podobným způsobem funguje i kláves  (CENA), t. j. pokud při programování ceny pro první položku zboží stisknete klávesu  (CENA), automaticky přejdete na programování ceny druhé položky zboží.

**Tabulka 3.11 – parametry pro příznak položek zboží**

| Základní nastavení | Popis                                | Rozsah          |
|--------------------|--------------------------------------|-----------------|
| 01                 | Pořadové číslo daňové hladiny        | 01 – 07         |
| 01                 | Příslušnost položky ke skupině zboží | 01 – 20         |
| 01                 | Pořadové číslo měrné jednotky        | 01 – 08         |
| 0000               | Číslo linkované PLU                  | 0001 – 9 999    |
| 1                  | Prodej s jinou cenou                 | 1 – ano; 0 – ne |
| 0                  | Popisné PLU                          | 1 – ano; 0 – ne |
| 0                  | Vratný obal                          | 1 – ano; 0 – ne |

### Přechod na konkrétní položku zboží

Pokud chceme změnit parametry například pro 25. položku, je to možné provést následujícím způsobem:

| Posloupnost kroků   | Displej obsluhy        |
|---|------------------------|
| Nastavte pokladnu do P režimu na programování položek zboží, zobrazí se nastavení ceny pro první položku zboží:   | 0001 .PLU-cena<br>0.00 |
| Zadejte číslo položky, na kterou chcete přejít, v našem případě 25 a stiskněte tlačítko  (PLU) | 0001 .PLU-cena<br>25   |
| Pokladna přejde na programování ceny pro 25. PLU  | 0025 .PLU-cena<br>0.00 |

### SLEVY A PŘIRÁŽKY

**Poznámka:**

**Před zahájením programování si nejdříve přečtete část „Všeobecný postup při programování v P režimu“, která se nachází na začátku kapitoly „Programování pokladny“.**

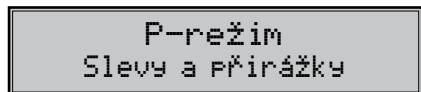



Tabulka 3.12 – parametry pro programování slevy a přírážky.

| Název parametru | Základní nastavení | Rozsah    | Popis   |
|-----------------|--------------------|-----------|---|
| 1.sazba % slevy | 0,00               | 0,00-100% | Naprogramovaná hodnota procentuální slevy     |
| 2.limit % slevy | 0,00               | 0,00-100% | Limit pro ruční zadání slevy během prodeje    |
| 3.sazba % přír. | 0,00               | 0,00-100% | Naprogramovaná hodnota procentuální přírážky  |
| 4.limit % přír. | 0,00               | 0,00-100% | Limit pro ruční zadání přírážky během prodeje |

Parametr „Limit procentuální slevy a přírážky“ určuje i možnost použití hodnotové přírážky, resp. slevy.

To znamená, že pokud chcete zakázat použití hodnotových přírážek / slev, je třeba nastavit limit procentuální přírážky / slevy na hodnotu 0.

## SYSTÉMOVÉ PARAMETRY

### Poznámka:

**Před zahájením programování si nejdříve přečtěte část „Všeobecný postup při programování v P režimu“, která se nachází na začátku kapitoly „Programování pokladny“.**

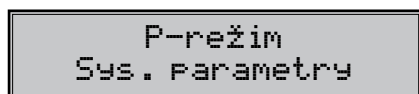

Tabulka 3.13 – Systémové parametry – přechod po menu šipkami ← nebo →

| Menu               | SKR.* | Název podmenu     | Popis podmenu  |
|--------------------|-------|-------------------|--|
| Sys.para-<br>metry | 1     | Nastavení         | Nastavení vyberu úložiště nebo vyhledávání EAN   |
|                    | 2     | Datum a čas       | Programování data a času   |
|                    | 3     | Testy             | Základní testy pokladny, je přidán test pro ethernet   |
|                    | 4     | Inicializace DB** | Vymaže všechny naprogramované údaje a pokladnu vrátí do základního nastavení   |
|                    | 5     | Verze programu    | Pokladna zobrazí na displeji aktuální verzi SW v pokladně.   |
|                    | 6     | Export            | Export databáze pokladny (všech naprogramovaných dat) na paměťové media (USB FLASH disk a interní paměť)                           |
|                    | 7     | Import            | Import databáze (PLU, DPT, pokladníci, daně, měrné jedn., přírážky / slevy, text. logo, graf. logo) z USB FLASH disku do pokladny. |

\* zkratky se používají pro rychlejší navigaci v menu

\*\* více informací v kapitole „Inicializace DB“

Tabulka 3.13.1 – Parametry pro programování Nastavení:

| Parametr            | Rozsah                                 |
|---------------------|--|
| Šetr. režim (min.)* | 0                                      |
| Podsvícení disp.    | Vypnuto<br>Zapnuto<br>Automatické vyp. |
| POS ID (01-99)      | 01                                     |

|                |  |
|----------------|--|
| Vhledávání EAN | podle čísla PLU<br>podle části EAN         |
| Výběr úložiště | Interní<br>Externí - privátní<br>- sdílené |

\*Poznámka: Tato funkčnost momentálně není aktivní

## VÝBĚR ÚLOŽIŠTĚ

Sys. parametry - Nastavení - Výběr úložiště

V tomto menu je možné zvolit výběr úložiště, na kterém provedeme export dat, nebo ze kterého provedeme import dat do paměti pokladny.

### **Výběr úložiště:**

**-Interní:** při daném nastavení, export dat zrealizujeme na interní FLASH paměť. V paměti se vytvoří adresář se sériovým číslem pokladny.

### **-Externí:**

**privátní-** při daném nastavení, export dat zrealizujeme na externí USB FLASH disk. Na USB FLASH disku se vytvoří adresář se sériovým číslem dané pokladny. Import dat v tomto případě lze provést pouze pro konkrétní pokladnu, tedy pokladnu, na které byl proveden export.

**sdílené-** při daném nastavení, export dat zrealizujeme na externí USB FLASH disk. Na USB FLASH disku se vytvoří obecný adresář např. : [00]. Import dat v tomto případě se může provést na všechny pokladny, jedná se např. o jednotné nastavení PLU, DPT, atd pro všechny pokladny.

**Poznámka: Export a import dat se nachází v P režimu - Sys. parametry.**

## EXPORT A IMPORT

### **Export**

Funkce „Export“ slouží pro uložení dat z pokladny na USB FLASH disk a internou paměť. Tuto funkci můžete použít pro zálohování položek zboží, skupin zboží, pokladníků, daní, měrných jednotek, přír.- slev, text. graf. loga, prog. klávesnice resp. v případě upgrade SW v pokladně pro zálohování a následné obnovení dat. Na výše zmíněné paměťové media lze zálohovat i elektronický žurnál pokladny.



Můžete si vybrat, zda chcete zálohovat pouze položky zboží (PLU), nebo všechna data (PLU, DPT, Pokladníci, Daňové hladiny, Měrné jednotky, Slevy a přírážky, Textové logo, Funkční texty, Grafické logo, EET, Periférie, Sys. parametry a Prog. klávesnice).



V případě úspěšného exportu položek zboží se na USB FLASH disk a nebo internou paměť vytvoří níže uvedené soubory, které je možné editovat pomocí programu, který si můžete stáhnout z [www.elcom.eu/cz/podpora](http://www.elcom.eu/cz/podpora). Po uložení změn v souborech můžete následně importovat data zpět do pokladny.

Pokud si vyberete možnost Export-Všechno, na paměťové kartě se vytvoří následující soubory:

DEVICE.EDF - periferie  
 DPT.EDF - skupiny zboží  
 EET\_SETTING.EDF  
 FUNCTEXT.EDF - funkční texty  
 LOGO.BMP - grafické logo  
 MEASUNIT.EDF - měrné jednotky  
 OPERATOR.EDF – pokladníci  
 PLU.EDF - položky zboží  
 SURDISC.EDF - slevy a přírážky  
 SYSPARAM.EDF - sys. parametry  
 TAXGROUP.EDF - daňové hladiny  
 TEXTLOGO.EDF -horní textové logo  
 TRAILLOG.EDF – dolní textové logo,  
 a další.

### **Upozornění:**

*Pokud na paměťovou kartu už byla zálohována data z pokladny, dalším exportem budou přepsána a nenávratně ztracena.*

## **Import**

Funkce „Import“ slouží pro načítání dat z USB FLASH disku, z FLASH paměti do paměti pokladny. Tuto funkci můžete použít pro obnovení položek zboží, např. v případě upgrade SW v pokladně.



Sys. Parametry  
Import



Import  
Položky zboží

Pro úspěšný import položek musí na USB FLASH disku, na FLASH paměti být soubory “DPT.EDF”, “LOGO.BMP”, “MEASUNIT.EDF”, “OPERATOR.EDF”, “PLU.EDF”, “SURDISC.EDF”, “TAXGROUP.EDF”, “TEXTLOGO.EDF”, “TRAILLOG.EDF” a jiné, které byly vytvořeny exportem z pokladny nebo pomocí programu stáhnutého z [www.elcom.eu/cz/podpora](http://www.elcom.eu/cz/podpora) Funkci „Import“ můžete použít i pro převod ostatních dat z USB FLASH disku do pokladny.

## **SPRÁVA**

### **Poznámka:**

*Před zahájením programování si nejdříve přečtete část „Všeobecný postup při programování v P režimu“, která se nachází na začátku kapitoly „Programování pokladny“.*



P-režim  
Správa

**Zahájení provozu**– je třeba provést při uvedení pokladny do provozu. Maže počítadla, celý žurnál a exportovány údaje.

**Ukončení provozu**– Ukončí činnost pokladny, to znamená, není možné na pokladně dále účtovat, do žurnálu se data neukládají. Je možné provést zálohu žurnálu.

**Deinicializace** – Dostává pokladnu do stavu „neinicializovaný“, čili jako když je nová s tím rozdílem, že naprogramované údaje v P-režimu (prodejní položky, textové logo …) zůstávají zachovány.

**Smazání žurnálu**– Slouží k uvolnění místa v interní paměti pokladny.

**Paměť žurnálu-** Zobrazí informaci o volném místě v interní paměti pokladny.

**Tovární nastavení-** Provede obnovení do továrenského nastavení (factory reset). Vymaže všechny údaje na pokladně včetně certifikátů a privátního klíče.

*Tuto operaci je možné spustit pouze pokud je pokladna ve stavu „neinicializovaný“.*

Kroky k realizaci továrního nastavení:

-Tovární nastavení (P-režim-Správa)

-potvrdíme klávesou CELKEM

-na otázku pokladny: Tovární nastav.

                                ano=ST, ne=jiné

-stlačíte kláves MS (medzisoučet)

-na displeji pokladny se zobrazí zpráva: tovární nastav. provedení

-tuto zprávu potvrdíte klávesou CELKEM

-na displeji pokladny se zobrazí zpráva: inicializace OK

                                vypněte pokl.

-na základě této informace pokladnu vypnete

**Aktualizace SW-** slouží pro aktualizaci SW pokladny z USB FLASH paměti.

## MASTER RESET (MRS)

Slouží k vykonání reset - u pokladny v případě různých problémů, když pokladna se dostane do poruchového stavu.

MRS vymaže naprogramované údaje a nastavení pokladny.

Veškeré finanční údaje a počítadla zůstanou zachovány.

Master reset je možné vyvolat podržením klávesy „šipka vlevo“  během zapínání pokladny .

**Důležité upozornění:**

Před provedením MRS důrazně doporučujeme provést zálohu naprogramovaných údajů a nastavení pokladny!

To je možné provést exportem dat (do interní paměti nebo na připojení USB FLASH disk), případně PC programem Euro2 A.

## NASTAVENÍ SÍTE

**Poznámka:**

*Před zahájením programování si nejdříve přečtete část „Všeobecný postup při programování v P režimu“, která se nachází na začátku kapitoly „Programování pokladny“.*

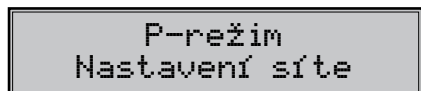

**Tabulka 3.13.2 – Nastavení site-přechod po menu šipkami (←) nebo (→) .**

| Menu           | Název podmenu |
|----------------|---------------|
| Nastavení site | LAN           |
|                | WI-FI         |

**Tabulka 3.13.3 – Parametry pro programování LAN**

| Parameter      | Základní nastavení   |
|----------------|--|
| Použití DHCP   | ano/ne   |
| TCP port       | 49999  |
| Jméno hosta    | E150i_xxx(sériové číslo pokladny)  |
| Primární DNS   | 8.8.8.8  |
| Sekundární DNS | 8.8.4.4.   |
| MAC adresa     | 000000000000   |
| Statická IP    | 192.168.0.100 – toto nastavení je dostupné pouze pokud DHCP je nastaveno na ně |
| Maska podsítě  | 255.255.255.0 – toto nastavení je dostupné pouze pokud DHCP je nastaveno na ně |
| Výchozí brána  | 192.168.0.254 – toto nastavení je dostupné pouze pokud DHCP je nastaveno na ně |

**Mapa WI-FI**

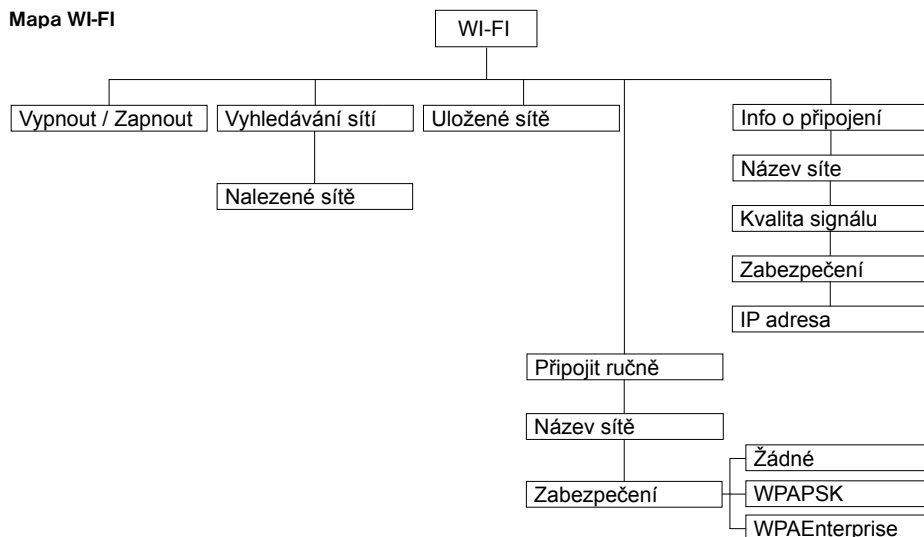

Přes displej operátora budete obeznamenáni o probíhajícím procesu připojení, odpojení nebo vyhledávání. Na výzvu pokladny v určité fázi práce zadáte buď login nebo heslo.

**Poznámka:**

**Při zapnutí pokladny (pokud byla dříve připojena na nějakou wi-fi síť) se pokusí připojit na tutéž síť.**

**Při úspěšném připojení se daná síť automaticky ukládá do seznamu uložených sítí. V případě že WI-FI je vypnutá, nejsou zobrazovány další položky menu**

## PERIFÉRIE

### Poznámka:

Před zahájením programování si nejdříve přečtěte část „Všeobecný postup při programování v P režimu“, která se nachází na začátku kapitoly „Programování pokladny“.

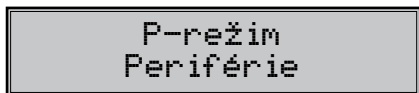

V tomto menu můžete nakonfigurovat parametry pro periférie, jak jsou např. skener čárových kódů a elektronické váhy.

**Tabulka 3.14 – Periférie – přechod po menu šipkami** (←) **alebo** (→)

| Menu      | SKR.* | Název podmenu    | Popis podmenu  |
|-----------|-------|------------------|--|
| Periférie | 1     | Skener           | Parametry a komunikační port pro komunikaci se skenerem          |
|           | 2     | Váhy             | Parametry a komunikační port pro komunikaci s váhami             |
|           | 3     | Plateb. terminál | Parametry a komunikační port pro komunikaci s plateb. terminálem |
|           | 4     | PC**             | Umožňuje nastavení portu pro komunikaci s PC                     |

\* zkratky se používají pro rychlejší navigaci v menu

\*\* pokud nepoužíváte komunikaci s PC, doporučujeme nastavit port na „žádný“, čímž se zvýší výdrž pokladny při práci na baterii.

**Tabulka 3.15 – parametry pro programování skeneru**

| Parametr           | Základní nastavení | Rozsah                | Popis                                     |
|--------------------|--------------------|-----------------------|---|
| Zakončovací znak * | CR LF              | CR LF, CR, LF         | Koncový znak pro snímač čárových kódů     |
| Komunikační port * | žádný              | žádný, Port 1, Port 2 | Komunikační port pro snímač čárových kódů |

\* způsob editace – použijte šipky (↑) **alebo** (↓)

**Tabulka 3.16 – parametry pro programování vah**

| Parametr           | Základní nastavení | Rozsah  | Popis                                   |
|--------------------|--------------------|---|---|
| Typ vah *          | Morcan, MARTES T   | Morcan, MARTES T, Euro, MARTES M, Macca K, DIBAL, Motex R, Mettler Toledo, ACOM, CAS Morcan TP2 | Komunikační protokol elektronických vah |
| Komunikační port * | žádný              | žádný, Port 1, Port 2   | Komunikační port pro elektronické váhy  |

\* způsob editace – použijte šipky (↑) **alebo** (↓)

Tabulka 3.17 – parametry pro programování platebního terminálu

| Parametr                 | Základní nastavení | Rozsah   | Popis                                     |
|--------------------------|--------------------|--|---|
| Typ platebního terminálu | ATOS NVIC          | ATOS NVIC<br>GPE Ingenico CZ<br>ECCR3 BULL SK<br>Firstdata,<br>I5100 | Komunikační protokol platebního terminálu |
| Komunikační port *       | žádný              | žádný, Port 1, Port 2  | Komunikační port pro platební terminál    |

\* způsob editace – použijte šipky  nebo 

Tabulka 3.18 – parametry pro programování portu PC

| Parametr | Základní nastavení | Rozsah          | Popis                   |
|----------|--------------------|-----------------|-------------------------|
| PC port  | USB port           | USB port, žádný | Komunikační port pro PC |

## PŘECHOD LETNÍHO ČASU NA ZIMNÍ ČAS

Pokladna provádí automatický přechod z letního času na zimní a naopak bez oznámení. Proto není nutné v daných obdobích čas měnit manuálně.

## PROGRAM EURO2A

K pokladně Euro-150TEi Flexy CZ je dodáván program Euro2A, který slouží k přípravě údajů pro programování pokladen Euro-150TEi Flexy CZ, jejich nastavení a správu uzávěrek. Umožňuje jednoduchou a pohodlnou úpravu a přenos všech programovatelných údajů pokladny (od nastavení systémových příznaků, přes loga až po programování prodejních položek PLU a skupin zboží) z PC do pokladny, umožňuje zálohování údajů pokladny, zpracovává údaje o prodeji a má mnoho dalších užitečných funkcí. Nejnovější verzi programu Euro2A si můžete stáhnout a nainstalovat z internetové stránky:  
[http://www.elcom.eu/cz/podpora -Uživatelský program Euro2A](http://www.elcom.eu/cz/podpora-Uzivatelsky-program-Euro2A)

***OBSLUHA POKLADNY  
V REGISTRAČNÍM REŽIMU***



V následujících kapitolách jsou popsány funkce pokladny, které můžete využívat v registračním režimu.

V tomto režimu si pokladna uchovává všechny finanční operace. Všechny níže popsané funkce (kromě vkladu/výběru) si můžete nejprve vyzkoušet v tréninkovém režimu bez uchovávání finančních údajů v pokladně.



## **STAVY A FUNKCE, KTERÉ JE NUTNO POZNAT PŘED ZAČÁTKEM ÚČTOVÁNÍ**

Pokud jsou na klávese dvě funkce, funkce v dolní části klávesy se zvolí přímým stisknutím, při výběru horní funkce je nutno před vlastním stisknutím přidržet klávesu  (SHIFT).

### **Upozornění na chybu – klávesa SMAZAT**

Při chybném použití funkční klávesy nebo při překročení rozsahu účtování se na displeji se zobrazí popis chyby. Popis chyby odstraní stisknutím kláves  (SMAZAT). Potom zadejte správné údaje.

### **Klávesy pro určení platby HOTOVOST, ŠEK a KREDIT**

Všechny obchodní transakce jsou ukončeny stisknutím některé z kláves pro určení platby, resp. jejich kombinací. Podle způsobu zaplacení účtu (v hotovosti, kreditní kartou, šekem apod.) transakci ukončíme stisknutím jedné z kláves  (CELKEM),  (KREDIT), nebo  (ŠEK).





Před samotným stisknutím tlačítka pro určení platby, je možné zadat hodnotu, kterou chce zákazník zaplatit danou platbou. Pokud je zadána hodnota menší než požadovaná částka, pokladna vyzve k doplacení dlužné sumy (možnost kombinovat jednotlivé platby), v opačném případě pokladna zobrazí částku, kterou je nutno vydat.

Při platbě kreditní kartou nebo šekem se tato platba ani hodnota účtenky pro zaplacení nezaokrouhlí.



#### **Poznámka:**

*Mezisoučet se průběžně zobrazuje nezaokrouhleně.*





### **Přihlašování pokladníka**

Při přihlašování pokladníka se volí název účtu pokladníka tlačítky  . Po zvolení pokladníka, se potvrdí pokladník tlačítkem  (CELKEM) a pokladna vyzve pokladníka k zadání přístupového hesla. Po zadání hesla, klávesou  (CELKEM) se potvrdí heslo a po úspěšném přihlášení se pokladna přepne do registračního režimu. Pokud bylo zadáno nesprávné heslo, pokladna upozorní uživatele na tuto skutečnost.

### **Změna pokladníka**

Změna pokladníka se uskuteční odhlášením z hlavního menu pokladnice a následným přihlášením se. Do hlavního menu se dostanete opětovným stisknutím tlačítka . Na displeji operatora se zobrazí text: **HLAVNÍ MENU**. Odhlášení sa uskuteční stlačením tlačítka  (MENU). Zobrazí se správa „Odhlášen“. Po odhlášení třeba postupovat s přihlášením pokladníka jak je popsáno v předchozí části.

## **MENU REGISTRAČNÍHO REŽIMU**

Do tohoto menu vstoupíte z registračního režimu (z režimu prodeje) stisknutím klávesy  (MENU). Opakovaným stisknutím tlačítek  nebo  se pohybujete po jednotlivých položkách menu, které jsou blíže popsány v Tabulce 4.1 a následujících kapitolách. Stisknutím klávesy  (CELKEM) vstoupíte do vybrané položky menu, resp. provedete danou funkci pokladny.

**Tabulka 4.1 – Struktura menu registračního režimu**

| Režim             | ZKR.* | Název menu      | Popis menu  |
|-------------------|-------|-----------------|---|
| Registrační režim | 1     | Prodej          | Režim prodeje   |
|                   | 2     | Vklad hotovosti | Vklad hotovosti, např. na začátku dne   |
|                   | 3     | Výběr hot./šeků | Výběr hotovosti, resp. šeků   |
|                   | 4     | Vrácení         | Vrácení zboží (refund)  |
|                   | 5     | Žurnál          | Tlač kopii účtenky a vykonání zálohy žurnálu  |
|                   | 6     | EET             | Odeslání účtenek  |
|                   | 7     | WI-FI           | Práce s WI-FI (zapnout, vypnout), získané info o připojení síte (název síte, kvalita signálu v %, zabezpečení a IP adresa |

\* zkratky se používají pro rychlejší navigaci v menu

**Poznámka k WI-FI:**

**WI-FI- dané menu nám umožňuje WI-FI zapnout nebo vypnout a zjistit informace o připojené síti následovně: název síte, kvalita signálu v %, zabezpečení a IP adresa. Zapnutí WI-FI znamená že pokladna se pokusí připojit na poslední použitou síť. Vypnutí znamená odpojení se od síte.**

**Menu Žurnál obsahuje:**

**Tisk kopie**

**Zálohování**

**Tisk kopie** - umožňuje vytisknout kopii účtenky podle:

- číslo účtenky (jen prodejní účtenky)
- podle datumu a času (prodejní účtenky a nefiskální dokumenty)
- referenčního čísla

**Zálohování** – slouží k vykonání zálohy žurnálu na USB FLASH disk, který musí být připojen k pokladně.

**Menu EET obsahuje:**

Odeslání účtenek (dodatečné odeslání účtenek)

Poslední účtenka

**Dodatečné posílání účtenek.**

Dodatečné posílání účtenek použijte:

**pokud máte neodeslaný účtenky, které vznikly v důsledku výpadku spojení se serverem EET, nebo jiného problému s připojením na internet - v běžném režimu pokud jsou účtenky vystaveny v zjednodušeném režimu.**

Dodatečné posílání účtenek je možné spustit v **R-režimu - EET - Odeslání účtenek.**

Odesílá všechny neodeslané účtenky a proces odeslání účtenek můžete přerušit klávesou  (SMAZAT).

Uživatel je o neodeslaných účtenkách také informován upozorňující zprávou s možností okamžitého odeslání všech neodeslaných účtenek klávesou  (MEZISOUČET). Výsledek odeslání účtenek je možné ověřit vytištěním zprávy o odeslání účtenek, která se nachází v menu EET.

**Poslední účtenka.**

Položkou menu Poslední účtenka v menu EET se na papírové pásce vytiskne informace o stavu přenosu poslední účtenky na EET.

Tato informace obsahuje zprávu o stavu přenosu poslední účtenky na server EET.

Obsahuje číslo poslední účtenky, režim práce, informaci, zda byla účtenka zaevidována na EET, nebo ne, kdy byla přijata účtenka na EET, jakož i počet upozornění s textem upozornění.

## POSTUPY PŘI ÚČTOVÁNÍ

### Základní postupy při účtování

**Upozornění:**

Zkoušení účtování položek realizujte v T režimu. Pokud budete chtít znulovat hodnoty GT (aktualizují se pouze v R režimu), je nutné provést servisní zásah na pokladně.

- 1) Přihlašte se heslem pokladníka
- 2) Pokladnu přepněte do registračního režimu „R“ (tréninkového režimu „T“)
- 3) Zadejte kód prodávané položky
- 4) Stiskněte klávesu **PLU** (PLU)
- 5) Opakujte bod č. 3 a 4 pro všechny položky, které chcete zaúčtovat
- 6) Pokud jste zaúčtovali všechny položky, stiskněte klávesu **MS** (MEZISOUČET). Na displeji se zobrazí celková hodnota prodeje s daní
- 7) Oznamte částku zákazníkovi
- 8) Zadejte částku, kterou Vám zákazník dal a stiskněte odpovídající klávesu typu platby: **CELKEM** (HOTOVOST), **SHIFT KR VAVY** (KREDIT), nebo **SHIFT SEK EAN** (ŠEK).
- 9) Na displeji se zobrazí částka, kterou máte zákazníkovi vrátit, v případě že je požadovaná suma menší než obdržená částka
- 10) Odrhnete účtenku a podejte ji zákazníkovi současně s vydanými penězi

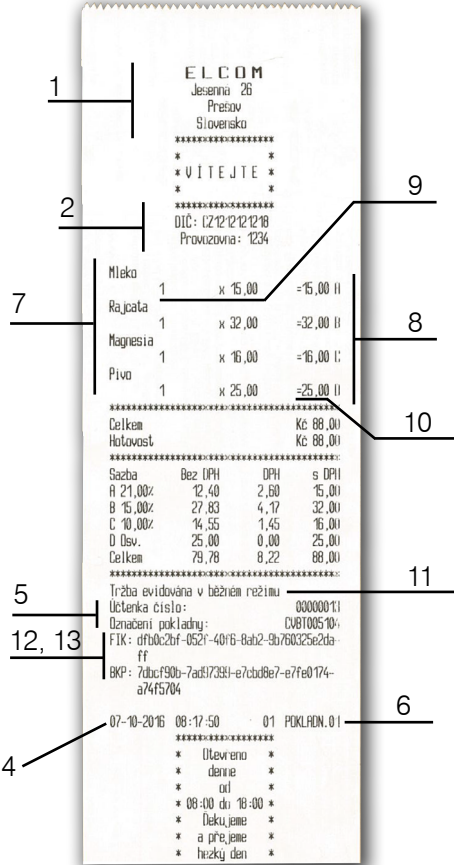

**Obrázek 4.1 – Vzorová účtenka nákupu:**

- 1 – hlavička (logo) účtenky,
- 2 – identifikační údaje majitele provozu a provozovny
- 3 – datum
- 4 – čas,
- 5 – číslo pokladny a číslo účtenky,
- 6 – jméno pokladníka,
- 7 – název zboží
- 8 – přiřazená daňová hladina,
- 9 – prodané množství a jednotková cena,
- 10 - prodejní cena položky
- 11- režim práce, kterou zvolí pokladník
- 12 - FIK - fiskální identifikační kód vytvořen systémem správce daně
- 13 - BKP - bezpečnostní kód poplatníka
- 14 - PKP - Podpisový kód poplatníka, který se bude tisknout na účtenku v případě offline režimu.

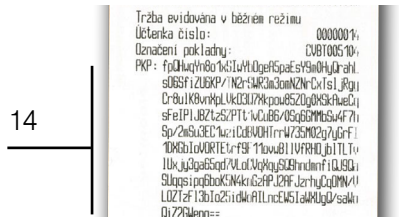

Při zahájení účtování účtenky pokladna kontroluje, zda jsou naprogramované parametry jako DIČ, označení pokladny a ID Provozovny. Kontroluje i naprogramování certifikátu do pokladny.

Účtenku s FIK pokladník odevzdá kupujícímu pokud byla úspěšně odeslána na server EET.

Účtenku s PKP pokladník odevzdá kupujícímu pokud došlo k výpadku internetového spojení, nebo ak účtenka byla vydána v zjednodušeném režimu.

**FIK** - Fiskální identifikační kód - je to jednoznačný identifikátor vytvořený systémem správce daně potvrzující zaevidování tržby na základě datové zprávy poplatníka. Je to číselný kód, který vám vygeneruje server daňové správy ihned po vašem odeslání datové zprávy o přijetí platby. Obvykle jej obdržíte do 2 sekund po odeslání údaje o přijaté platbě, a objeví se i na účtence, kterou dáváte k dispozici zákazníkovi.

**BKP** - Bezpečnostní kód poplatníka vytvořený poplatníkem prokazuje jednoznačnou vazbu mezi poplatníkem a účtenkou; nachází se na každé účtence (zda bylo spojení se serverem EET, nebo nebylo)

**PKP** - Podpisový kód poplatníka, který se bude tisknout na účtenku v případě offline režimu.

### **Poznámka:**

***Pokud účtenka nebyla odeslána na server EET, tak bez ohledu na to, zda je účtenka vydána v běžném nebo v zjednodušeném režimu se odpočítává čas na displeji pokladníka na povinné odeslání účtenky na server EET.***



Na displeji se objeví odpočítávání času (v hodinách, pokud se jedná o běžný režim práce - 48 hodin) a ve dnech (pokud se jedná o zjednodušený režim práce - 5 dny).

V tomto časovém intervalu je nutné zaslat účtenku na server EET.

Pokud uplyne doba, na displeji se zobrazí „! 00h „

Pokud nejsou odeslány účtenky, nedá se naprogramovat nový certifikát a ani změnit certifikát s výjimkou případu, že naprogramován certifikát již expiroval.



## **Vypnutí odeslání konkrétní účtenky na server EET**

V režimu prodeje „**Běžný**“ vypnutí odeslání bude umožněno pouze v rámci **rozblokované účtenky** před první platbou stisknutím kombinace kláves   nebo stisknutím klávesy **F12** na externí klávesnici.

Z toho vyplývá, že tento úkon nebude možné provést ještě před zahájením vydávání účtenky.

Nastavení vypnutí odeslání účtenky na server bude platit pouze pro tuto jedinou účtenku.

### **Poznámka:**

Jednotlivými stisky   se bude přepínat mezi neodesláním a odesláním dané účtenky na server EET.

### **Vypnutí odeslání konkrétní účtenky způsobí, že se**

- neodešle účtenka na server EET
- účtenka nebude ukládat do seznamu neodeslaných účtenek (pro dodatečné odeslání účtenky)
- nebudou tlačit následující informace na účtence:
  - označení a hodnotu FIK
  - označení a hodnotu BKP
  - označení a hodnotu PKP

• řádek s popisem režimu, ve kterém byla účtenka evidována ( „**Tržba evidovaným v běžném režimu**“ nebo „**Tržba evidován v zjednodušeném režimu**“) nahradí řádkem „**Tržba nepodléhá EET**“, i přesto, že odeslání účtenky bude vypnuto.

Všechny vydané prodejní účtenky, kromě účtenek vydaných v T režimu se započítají do fiskálních (daňových) počítadel pokladny.

## **Režim prodeje „Bez EET“**

V režimu prodeje „**Bez EET**“ celý proces v R režimu probíhá tak, jako by byla pokladna nastavena na režim prodeje „Běžný režim“.

### V režimu „Bez EET“ pokladna

- nebude posílat účtenky na EET server
- nebude ukládat účtenky do seznamu neodeslaných účtenek (pro dodatečné odeslání účtenky)
- nebude kontrolovat a vyžadovat naprogramování certifikátu a hodnoty „ID provozovny“
- nebude vyžadovat provedení testu spojení na EET
- při každém zapnutí pokladny se na displeji operátora objeví zpráva: **„Odesílání na EET“ „není zapnuto!“** Jedná se o informaci uživatele pokladny, že pokladna pracuje v režimu bez odesílání na EET.
- Zpráva bude zobrazena po dobu 2s, ale bude ji možné přerušit stisknutím tlačítka.

#### Poznámka:

Zobrazující se zpráva na displeji **„Odesílání na EET“ „není zapnuto!“** slouží jako případná připomínka pro majitele pokladny na kontrolu povinnosti odesílání účtenek na server EET.

Při uvedení pokladny do provozu na displeji operátora se objeví zpráva s dotazem zapnutí nebo vypnutí odesílání účtenek na server EET:

**„Odesílám na EET?“ „Ano = 1, ne = 2“** - po stisknutí tlačítka 1 nebo 2 se na účtenku vytiskne informace o zvoleném režimu prodeje (běžný, zjednodušený, Bez EET).

I v režimu **„Bez EET“** dochází k oznámení neodeslaných účtenek, které vznikly v době kdy pokladna byla v režimu pedaja- běžném nebo zjednodušeném.



V případě, že pokladna je nastavena v režimu prodeje **„Bez EET“**, ale předtím nebyly odeslány účtenky z běžného nebo zjednodušeného režimu, pokladna zobrazí na displeji operátora čas do odeslání účtenek, tedy max 48 hodin.

#### Vzor vytištěné účtenky z pokladny při režimu prodeje: „Bez EET“

Evidence režimu prodeje

|                     |          |          |            |
|---------------------|----------|----------|------------|
| 1 ks                | x 22,22  | =22,22 B |            |
| Mezisoučet          |          | 22,22    |            |
| *****               |          |          |            |
| Celkem              |          | Kč 22,22 |            |
| Zaokrouhlení        |          | -0,22    |            |
| Hotovost            |          | Kč 22,00 |            |
| *****               |          |          |            |
| Sazba               | Bez DPH  | DPH      | s DPH      |
| B 15,00%            | 19,13    | 2,87     | 22,00      |
| Celkem              | 19,13    | 2,87     | 22,00      |
| *****               |          |          |            |
| Tržba nepodléhá EET |          |          |            |
| Účtenka číslo:      |          |          | 00011412   |
| Označení pokladny:  |          |          | CVIT12345C |
| 24-01-2017          | 13:02:57 | 01       | 1.Daniel   |
| *****               |          |          |            |
| *                   | Otevřeno | *        |            |
| *                   | denne    | *        |            |
| *                   | od       | *        |            |

#### Poznámka:

Pokud na pokladně je nastaven režim prodeje **„Bez EET“**, nebude možné stisknutím kombinace kláves   přepínat (zapínat / vypínat) odesílání aktuální účtenky na server EET, pokladna v takovém případě na displeji operátora zahlásí chybu.

## PRODEJ ZBOŽÍ POMOCÍ POLOŽEK ZBOŽÍ – PLU

Položkám zboží jsou přidělena čísla (čísla PLU), např. máslo RAMA-5, mléko polotučné-23, Rum-189 apod. V pokladně jsou pod jednotlivými čísly PLU naprogramovány údaje o zboží – název, cena, přiřazení ke skupině zboží apod. Zadáním čísla PLU a stisknutím klávesy **PLU** (PLU) se údaje automaticky vyhledají v databázi položek zboží a zaúčtují se.

### Základní účtování pomocí PLU

**Příklad:** Zákazník si koupí Sýr Encián s cenou 27,00 Kč a Máslo Flóra s cenou 31,20 Kč:

| Posloupnost kroků  | Displej obsluhy        | Účtenka   |
|--------------------|------------------------|---|
| POŘ 1 <b>PLU</b>   | 1*Sýr Encián<br>27.00  | Sýr Encián<br>1:27.00      -27.00A  |
| POŘ 2 <b>PLU</b>   | 1*Máslo Flóra<br>31.20 | Máslo Flóra<br>1:31.20      -31.20 A  |
| ZÁKAZNÍK<br>MS     | Mezisoučet<br>58.20    | Mezisoučet      58.20   |
| CELKEM<br>HOTOVOST | Hotovost<br>58.00 Kč   | <b>Celkem</b> 58.20<br>Zadkrouhlení      -0.20<br>Hotovost      58.00   |
|                    |                        | Zdanit. A      58.00<br>Bez DPH A      48.74<br>DPH A 19.00%      9.26<br>Prodej celkem      58.00<br>Bez DPH celkem      48.74<br>DPH celkem      9.26 |

### Opakované účtování položky

**Příklad:** Zákazník si koupí jeden sýr (položka číslo 1: Sýr Encián s cenou 27,00 Kč), který je již naučtován, a rozhodne se, že si koupí i druhý kus:

| Posloupnost kroků  | Displej obsluhy         | Účtenka   |
|--------------------|-------------------------|---|
| POŘ 1 <b>PLU</b>   | 1*Sýr Encián<br>27.00   | Sýr Encián<br>1:27.00      -27.00A  |
| <b>PLU</b>         | 1*Sýr Encián<br>2 27.00 | Sýr Encián<br>1:27.00      -27.00A  |
| ZÁKAZNÍK<br>MS     | Mezisoučet<br>54.00 Kč  | Mezisoučet      54.00   |
| CELKEM<br>HOTOVOST | Hotovost<br>54.00 Kč    | <b>Celkem</b> 54.00<br>Hotovost      54.00  |
|                    |                         | Zdanit. A      54.00<br>Bez DPH A      45.83<br>DPH A 19.00%      8.62<br>Prodej celkem      54.00<br>Bez DPH celkem      45.38<br>DPH celkem      8.62 |

## Násobení množství PLU

**Příklad:** Zákazník kupuje 12 kusů sýru Encián (PLU č. 1) s naprogramovanou cenou 27,00 Kč.

| Posloupnost kroků | Displej obsluhy         | Účtenka                          |
|-------------------|-------------------------|----------------------------------|
| POKS 1 TUV 2 !    | 12*                     | Sýr Encián<br>12*27.00 =324.00 A |
| POKS 1 PLU        | 12*Sýr Encián<br>324.00 |                                  |

## Prodej PLU s jinou než naprogramovanou cenou

Pokladna může být naprogramována tak, že pro účtování pomocí položek zboží je možné použít cenu naprogramovanou nebo zadanou z klávesnice (viz kapitola Programování pokladny – Položky zboží). Zákazník dostal speciální cenu, ale dané PLU má již cenu naprogramovanou. V následujícím příkladu PLU č. 2 má naprogramovanou cenu 31,20 Kč ale speciální cena je 28,50 Kč.

| Posloupnost kroků                  | Displej obsluhy         | Účtenka                        |
|------------------------------------|-------------------------|--------------------------------|
| TUV 2 ABC 8 - B . JKL 5 R + 0 CENA | CENA<br>28.50           | Máslo Flóra<br>1*28.50 28.50 A |
| TUV 2 PLU                          | 1* Máslo Flóra<br>28.50 |                                |

## Prodej násobného počtu PLU s jinou než naprogramovanou cenou

**Příklad:** Zákazník kupuje 12 kusů položky Sýr Encián (PLU č. 1 s cenou 27,00 Kč). Při tomto množství dostane speciální cenu 25,00 Kč zadanou z klávesnice. (Jednotkovou cenu můžete násobit i desetinným číslem (1,5; 0,125; a pod.). Násobení čísla s desetinnou částí se používá pro přímý prodej váženého zboží (maso, zelenina, saláty a podobně), kde je určena jednotková cena (například za 1 kg, za 100g, apod.).

| Posloupnost kroků              | Displej obsluhy         | Účtenka                          |
|--------------------------------|-------------------------|----------------------------------|
| POKS 1 TUV 2 !                 | 12*                     | Sýr Encián<br>12*25.00 =300.00 A |
| TUV 2 JKL 5 - B . R + 0 0 CENA | Cena<br>25.00           |                                  |
| POKS 1 PLU                     | 12*Sýr Encián<br>300.00 |                                  |

## Účtování dvakrát násobené ceny pomocí PLU

**Příklad:** Naprogramovaná cena na metr čtvereční koberec je 32,00 Kč (příklad PLU č.3 – Koberec). Zákazník kupuje 3×5 metrů čtverečních



| Posloupnost kroků  | Displej obsluhy        | Účtenka                        |
|--------------------|------------------------|--------------------------------|
| WAYZ 3 ! * JKL 5 ! | 3*5*                   | Koberec<br>3*5*32.00 =480.00 A |
| WAYZ 3 PLU         | 3*5* Koberec<br>480.00 |                                |

Je možné použít i ruční zadání ceny, postup byl uveden v kapitole „Prodej PLU s jinou než naprogramovanou cenou“.

## Účtování se zlomkovým množstvím

**Příklad:** Cena je určena pro balení 5 kusů (např. krabička žárovek) v ceně 60 Kč.

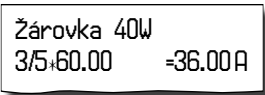
Zákazník kupuje pouze 3 ks:

| Posloupnost kroků  | Displej obsluhy           | Účtenka  |
|--|---------------------------|--|
|  | 3/5*                      |  |
|  | 3/5* žárovka 40W<br>36.00 |  |

Je možné použít i ruční zadání ceny, postup byl uveden v kapitole „Prodej PLU s jinou než naprogramovanou cenou“.

## DALŠÍ MOŽNOSTI PRODEJE

### Prodej linkovaných položek

Pokud má prodané PLU k sobě naprogramovánu i linkovanou položku (obal, přepravka, akční zboží, ...), pokladna automaticky pokračuje v prodeji přílinkované položky. (viz kapitolu Programování pokladny – Položky zboží)





#### Pravidla platná pro účtování linkovaných položek:

- Zrušením linkující položky z nákupu se automaticky zruší i přílinkovaná položka
- Vrácením linkující položky se automaticky zaúčtuje i vrácení přílinkované položky.
- Přílinkovaná položka se zaúčtuje se stejným množstvím jako linkující položka.
- Zaúčtování slevy/přirážky na linkovanou položku se neprojeví na přílinkované položce, ale pouze na hlavní PLU
- Cena linkující položky zadaná z klávesnice se neuplatní u přílinkované položky.

### Účtování vratných obalů

Při programování vratného obalu je nutno nastavit příslušný příznak (PLU – vr. obal – ano), více v kapitole Programování pokladny – Položky zboží. Následně je možné danou položku zboží přílinkovat k jiné.

**Příklad:** Zákazník kupuje Pivo Šariš 12% (PLU č. 4 s cenou 18,70 Kč), položce zboží č. 4 je přílinkována PLU č. 100 (Láhev s cenou 4,00 Kč):

| Posloupnost kroků  | Displej obsluhy        | Účtenka  |
|--|------------------------|--|
|  | 1*Láhev<br>4.00        |  |
|  | Mezisoučet<br>22.70 Kč |  |
|  | Hotovost<br>22.50 Kč   |  |

#### Poznámka:

V prvním kroku se na displeji na krátkou chvíli nejdříve zobrazí informace o prodeji piva, vzápětí se zobrazí informace o prodeji přílinkované položky (láhve).



## Účtování zboží pomocí čárového kódu

- prodej nasnímáním čárového kódu

K pokladně je možné připojit snímač čárových kódů. Prodej zboží pomocí tohoto snímače spočívá v jednoduchém nasnímání čárového kódu z obalu zboží. Pro správnou funkčnost snímače čárového kódu s pokladnou je nutno naprogramovat parametry snímače a pokladny (viz. Programování pokladny – Periférie).

**Příklad:** Prodej 3 ks zboží pomocí snímače čárových kódů:

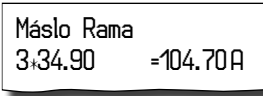
| Posloupnost kroků  | Displej obsluhy         | Účtenka  |
|--|-------------------------|--|
|  | 3*                      |  |
| zescímání čárového kódu  | 3* Mléko Rama<br>104.70 |  |



### Poznámka:

Čárový kód musí být naprogramován pro dané PLU

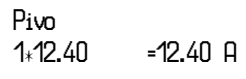

- prodej zboží ručně zadaného čárového kódu

V nutných případech, kdy nastane porucha snímače čárového kódu, nebo čárový kód není možné skenerem přečíst, je možné provést prodej zboží ručním zadáním čárového kódu přímo přes klávesnici.

**Příklad 1:** Prodej jednoho zboží s čárovým kódem 8586001760096:

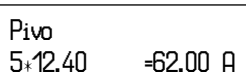

| Posloupnost kroků  | Displej obsluhy      | Účtenka  |
|--|----------------------|--|
|  | 8586001760096        |  |
|  | 1* Pivo 12%<br>12.40 |  |

**Příklad 2:** Prodej 5 kusů zboží s čárovým kódem 8586001760096:





| Posloupnost kroků  | Displej obsluhy     | Účtenka   |
|--|---------------------|---|
|    | 5*                  |  |
|  | 5*<br>8586001760096 |   |
|  | 5*Pivo 12%<br>62.00 |   |

## Zadání množství pomocí připojených elektronických vah

Pokladna Euro-150TEI Flexy CZ je schopna načítat hmotnost váženého zboží přímo z připojené elektronické váhy. Komunikace s váhou je možná pouze v režimu „R“ nebo „T“. Elektronická váha se připojuje k pokladně přes port, který byl nastaven v menu „Periférie – Váhy“.

Po vyvolání komunikace (načtení hmotnosti) s elektronickou váhou stisknutím klávesy  (VÁHY) je možné měnit hmotnost váženého zboží (přidávat nebo ubírat zboží), dokud na klávesnici nestisknete další klávesu. Po načtení hmotnosti váženého zboží do pokladny stačí zadat kód položky a stisknout klávesu  (PLU). Pokud hmotnost na vahách není ustálena, nebo je záporná, případně nulová, zboží není možné zaúčtovat.

**Příklad:** Prodej zboží č. 21 (PLU 21) s načítáním hmotnosti 0,253 kg z elektronických vah:

| Posloupnost kroků  | Displej obsluhy          | Účtenka                           |
|--|--------------------------|-----------------------------------|
|  (načítání hmotnosti z el. váhy)   | Vážení ...<br>0.253      | Mandarinky<br>0.253*31.20 =7.90 A |
|    | 0.253*Mandarinky<br>7.90 |                                   |

Pro správnou činnost elektronické váhy připojené k pokladně je nutno naprogramovat v programovacím režimu pokladny typ připojené váhy (viz. kapitola „Periférie – Váhy“).

O možnosti připojení konkrétních typů elektronické váhy se informujte u svého dodavatele pokladny.

## Vyhledání PLU v registračním režimu

Funkce vyhledání PLU je použitelná jen v registračním režimu a to před začátkem nákupu nebo během zadávání položek. Umožňuje obsluze vyhledat položku podle názvu, PLU nebo čárového kódu. Nalezenou položku pokladna zobrazí na displej obsluhy, v prvním řádku je uveden název položky, v druhém řádku je vlevo PLU položky a vpravo je uvedena cena položky. Funkci je možné vyvolat nebo ukončit stlačením



kláves  , postupovat je možné následujícími způsoby:

- vyhledání položky podle názvu – zadáním části názvu položky a potvrzením klávesou  (CELKEM)

- vyhledání položky podle čísla PLU – zadáním čísla položky a potvrzením klávesou 

- vyhledání položky podle čárového kódu – je možné použitím skeneru nebo ručním zadáním

čárového kódu a jeho potvrzením klávesou 

Při vyhledávání položky podle názvu může vyhovovat více položek vyhledávacímu kritériu, pohyb v seznamu vyhledaných položek je možný pomocí šipek. Při vyhledávání položky podle PLU je nalezena požadovaná položka a šipkami nahoru a dolů je možné pohybovat se po položkách celé databáze. Při vyhledání položky je možné šipkami vpravo  nebo vlevo  zobrazit na displeji stav zásob pro nalezeny PLU. Stlačením tlačítka (CELKEM)  vyberete položku ze seznamu nalezených položek a vložíte do dokladu.

**Upozornění:** Pokud před použitím funkce vyhledání položek byly zadány nějaké hodnoty (množství, operace refund vratného obalu), budou zrušeny.

## OPRAVY A ZRUŠENÍ

### Mazání

**Příklad:** Zadali jste nesprávnou cenu, která ještě nebyla vytisknuta. V následujícím příkladu číslo 1230 bylo zadáno chybně namísto správného čísla 1290:

| Posloupnost kroků  | Displej obsluhy          |
|--|--------------------------|
| <div style="display: flex; justify-content: space-around; align-items: center;"> <div style="border: 1px solid black; padding: 2px; margin: 2px;">PQRS<br/>1</div> <div style="border: 1px solid black; padding: 2px; margin: 2px;">TUV<br/>2</div> <div style="border: 1px solid black; padding: 2px; margin: 2px;">WXYZ<br/>3</div> <div style="border: 1px solid black; padding: 2px; margin: 2px;">ABC...<br/>0</div> </div> | 1230                     |
| <div style="border: 1px solid black; padding: 2px; margin: 2px; display: flex; align-items: center;"> <span style="font-size: 1.2em; margin-right: 5px;">↑</span> <span style="font-size: 0.8em; margin-left: 5px;">SMAZAT</span> </div>   | 16-01-2008<br>R 14:57:50 |
| <div style="display: flex; justify-content: space-around; align-items: center;"> <div style="border: 1px solid black; padding: 2px; margin: 2px;">PQRS<br/>1</div> <div style="border: 1px solid black; padding: 2px; margin: 2px;">TUV<br/>2</div> <div style="border: 1px solid black; padding: 2px; margin: 2px;">DEF<br/>9</div> <div style="border: 1px solid black; padding: 2px; margin: 2px;">ABC...<br/>0</div> </div>  | 1290                     |

## Zrušení (storno)

Funkce zrušení (storno) se používá pouze pro opravu prodaných položek v jednom konkrétním ještě neukončeném nákupu. Příklad použití: V nákupu jsme omylem zaúčtovali špatnou položku nebo zákazník si rozmyslel koupi dané položky.

- Zrušení poslední naučované položky – přímé zrušení

Postup: prodali jste položku Sýr Encián a Máslo Flóra, ale máslo chcete z nákupu odstranit a ukončit nákup:

| Posloupnost kroků | Displej obsluhy        | Účtenka                                    |
|-------------------|------------------------|--|
| POS 1 PLU         | 1*Sýr Encián<br>27.00  | Sýr Encián<br>1:27.00 =27.00 A             |
| TUV 2 PLU         | 1*Máslo Flóra<br>31.20 | Máslo Flóra<br>1:31.20 =31.20 A            |
| RF 5              | Storno<br>-31.20       | Storno<br>Máslo Flóra<br>1:31.20 =-31.20 A |
| CELKEM            | Hotovost<br>27.00 Kč   | Celkem 27.00<br>Hotovost 27.00             |

- Zrušení jednoho z předcházejících záznamů (nikoliv posledního zaúčtovaného) – nepřímé zrušení.

Postup: Pokud chcete zrušit v nákupu jedno z předcházejících zboží (nikoliv poslední), je nutno si ho pomocí šipek (↑) nebo (↓) nalistovat v seznamu prodaných položek a potom zrušit tlačítkem (5) (ZRUŠIT).

**Příklad:** prodali jste Sýr Encián a Máslo Flóra a následně chcete zrušit z nákupu položku Sýr Encián:

| Posloupnost kroků | Displej obsluhy            | Účtenka                            |
|-------------------|----------------------------|------------------------------------|
| POS 1 PLU         | 1*Sýr Encián<br>27.00      | Sýr Encián<br>1:27.00 =27.00 A     |
| TUV 2 PLU         | 1*Máslo Flóra<br>31.20     | Máslo Flóra<br>1:31.20 =31.20 A    |
| ↑                 | 1*Máslo Flóra<br>(2) 31.20 | Storno<br>Sýr Encián               |
| ↑                 | 1*Sýr Encián<br>(1) 27.00  | 1:27.00 =-27.00 A                  |
| RF 5              | Storno<br>-27.00           | Celkem 31.20<br>zaokrouhlení -0.20 |
| CELKEM            | Hotovost<br>31.00 Kč       | Hotovost 31.00                     |

### Poznámka:

Číslo v závorce určuje pořadové číslo položky v nákupu

- Zrušení (anulace) celé účtenky

Postup: Pokud chcete zrušit celou účtenku, postupujte následujícím způsobem:

| Posloupnost kroků | Displej obsluhy           | Účtenka                         |
|-------------------|---------------------------|---------------------------------|
| PORS 1 PLU        | 1*Sýr Encián<br>27.00     | Sýr Encián<br>1:27.00 =27.00 A  |
| TIV 2 PLU         | 1*Máslo Flóra<br>31.20    | Máslo Flóra<br>1:31.20 =31.20 A |
| MS                | Mezisoučet<br>58.20 Kč    | Mezisoučet 58.20                |
| RF 5              | Anulace účtenky<br>-58.20 | Anulace účtenky                 |

## ÚČTOVÁNÍ POMOCÍ SKUPIN ZBOŽÍ (ODDĚLENÍ)

Abyste měli lepší přehled o tržbách za jednotlivé druhy zboží, můžete zboží rozdělit do skupin zboží. Pod pojmem skupina zboží se rozumí skupina zboží podle druhu (mléčné výrobky, pečivo, alkohol apod.), nebo podle daňové úrovně.

Po stlačení tlačítka skupiny zboží se tato registrace připočítá k prodeji v této skupině zboží. Skupiny zboží jsou naprogramovány tak, aby po stlačení tlačítka skupiny zboží byla k hodnotě zboží přiřazena správná daňová skupina a další parametry. Hodnoty prodeje se uchovávají v paměti pokladny a jsou podkladem pro uzávěrku pokladny po skupinách zboží.

Při účtování se používají numerické klávesy **0** - **9** a klávesy skupin zboží **SHIFT** **0** (SKUP).

## Základní účtování pomocí skupin

Pokladna může být naprogramovaná tak, že pro účtování pomocí skupin zboží je možné použít cenu naprogramovanou nebo zadanou z klávesnice.

- pomocí klávesy **SHIFT** **0** (SKUP)

| Posloupnost kroků                         | Displej obsluhy       | Účtenka   |
|---|-----------------------|---|
| SHI 4 RIV 0 RIV 0 CENA PORS 1 SHIFT RIV 0 | 1x SKUP1<br>4.00      | SKUP 1<br>SKUP 1 4.00 =4.00 A   |
| SHI 5 RIV . TIV 2 CENA TIV 2 SHIFT RIV 0  | 1x SKUP2<br>5.20      | SKUP 2 5.20 =5.20 A   |
| MS  | Mezisoučet<br>9.20 Kč | MEZISOUČET 9.20   |
| CELKEM                                    | HOTOVOST Kč<br>+9.00  | CELKEM Kč 9.20<br>ZAKROUHLZENÍ -0.20<br>HOTOVOST Kč 9.00                    |
|   |                       | Sazba Bez DPH DPH s DPH<br>A 21.00% 7.44 1.56 9.00<br>Celkem 7.44 1.56 9.00 |

- pomocí přímých kláves skupin zboží **SKUP1** až **SKUP2**

| Posloupnost kroků  | Displej obsluhy       | Účtenka   |       |         |     |       |          |      |      |      |        |      |      |      |
|--|-----------------------|---|-------|---------|-----|-------|----------|------|------|------|--------|------|------|------|
| <div style="display: flex; justify-content: space-between; align-items: center;"> <span>GRH</span> <span>ALT</span> <span>ALT</span> <span>SKUP1</span> </div> <div style="display: flex; justify-content: space-between; align-items: center;"> <span>4</span> <span>0</span> <span>0</span> </div> | 1x SKUP1<br>4.00      | SKUP 1<br>1 4.00 -4.00 A  |       |         |     |       |          |      |      |      |        |      |      |      |
| <div style="display: flex; justify-content: space-between; align-items: center;"> <span>SKL</span> <span>ALT</span> <span>TUV</span> <span>SKUP2</span> </div> <div style="display: flex; justify-content: space-between; align-items: center;"> <span>5</span> <span>.</span> <span>2</span> </div> | 1x SKUP2<br>5.20      | SKUP 2<br>1 5.20 -5.20 A  |       |         |     |       |          |      |      |      |        |      |      |      |
| <div style="display: flex; justify-content: space-between; align-items: center;"> <span>SKUPNA</span> <span>MS</span> </div>   | Mezisoučet<br>9.20 Kč | MEZISOUČET<br>9.20  |       |         |     |       |          |      |      |      |        |      |      |      |
| <div style="display: flex; justify-content: space-between; align-items: center;"> <span>CELKEM</span> </div>   | HOTOVOST Kč<br>+9.00  | CELKEM Kč 9.20<br>ZAKROUHLĚNÍ -0.20<br>HOTOVOST Kč 9.00   |       |         |     |       |          |      |      |      |        |      |      |      |
|  |                       | <table border="0" style="width: 100%;"> <tr> <td>Sazba</td> <td>Bez DPH</td> <td>DPH</td> <td>s DPH</td> </tr> <tr> <td>A 21.00%</td> <td>7.44</td> <td>1.56</td> <td>9.00</td> </tr> <tr> <td>Celkem</td> <td>7.44</td> <td>1.56</td> <td>9.00</td> </tr> </table> | Sazba | Bez DPH | DPH | s DPH | A 21.00% | 7.44 | 1.56 | 9.00 | Celkem | 7.44 | 1.56 | 9.00 |
| Sazba  | Bez DPH               | DPH   | s DPH |         |     |       |          |      |      |      |        |      |      |      |
| A 21.00%   | 7.44                  | 1.56  | 9.00  |         |     |       |          |      |      |      |        |      |      |      |
| Celkem   | 7.44                  | 1.56  | 9.00  |         |     |       |          |      |      |      |        |      |      |      |

### Účtování pomocí skupin s naprogramovanou cenou zboží

Příklad: Naprogramovaná cena skupiny 1 je 2,70 Kč a skupiny 2 je 3,40 Kč..

- pomocí klávesy **SHIFT** **0** (SKUP)

| Posloupnost kroků   | Displej obsluhy       | Účtenka   |       |         |     |       |          |      |      |      |        |      |      |      |
|---|-----------------------|---|-------|---------|-----|-------|----------|------|------|------|--------|------|------|------|
| <div style="display: flex; justify-content: space-between; align-items: center;"> <span>PORS</span> <span>SHIFT</span> <span>ALT</span> </div> <div style="display: flex; justify-content: space-between; align-items: center;"> <span>1</span> <span>0</span> </div> | 1x SKUP1<br>2.70      | SKUP 1<br>1 2.70 -2.70 A  |       |         |     |       |          |      |      |      |        |      |      |      |
| <div style="display: flex; justify-content: space-between; align-items: center;"> <span>TUV</span> <span>SHIFT</span> <span>ALT</span> </div> <div style="display: flex; justify-content: space-between; align-items: center;"> <span>2</span> <span>0</span> </div>  | 1x SKUP2<br>3.40      | SKUP 2<br>1 3.40 -3.40 A  |       |         |     |       |          |      |      |      |        |      |      |      |
| <div style="display: flex; justify-content: space-between; align-items: center;"> <span>SKUPNA</span> <span>MS</span> </div>  | Mezisoučet<br>6.10 Kč | MEZISOUČET<br>6.10  |       |         |     |       |          |      |      |      |        |      |      |      |
| <div style="display: flex; justify-content: space-between; align-items: center;"> <span>CELKEM</span> </div>  | HOTOVOST Kč<br>+6.00  | CELKEM Kč 6.10<br>ZAKROUHLĚNÍ -0.10<br>HOTOVOST Kč 6.00   |       |         |     |       |          |      |      |      |        |      |      |      |
|   |                       | <table border="0" style="width: 100%;"> <tr> <td>Sazba</td> <td>Bez DPH</td> <td>DPH</td> <td>s DPH</td> </tr> <tr> <td>A 21.00%</td> <td>4.96</td> <td>1.04</td> <td>6.00</td> </tr> <tr> <td>Celkem</td> <td>4.96</td> <td>1.04</td> <td>6.00</td> </tr> </table> | Sazba | Bez DPH | DPH | s DPH | A 21.00% | 4.96 | 1.04 | 6.00 | Celkem | 4.96 | 1.04 | 6.00 |
| Sazba   | Bez DPH               | DPH   | s DPH |         |     |       |          |      |      |      |        |      |      |      |
| A 21.00%  | 4.96                  | 1.04  | 6.00  |         |     |       |          |      |      |      |        |      |      |      |
| Celkem  | 4.96                  | 1.04  | 6.00  |         |     |       |          |      |      |      |        |      |      |      |

- pomocí přímých kláves skupin zboží  až

| Posloupnost kroků                       | Displej obsluhy       | Účtenka   |
|---|-----------------------|---|
| <input type="button" value="SKUP1"/>    | 1x SKUP1<br>2.70      | SKUP 1<br>1    2.70    -2.70 A  |
| <input type="button" value="SKUP2"/>    | 1x SKUP2<br>3.40      | SKUP 2<br>1    3.40    -3.40 A  |
| <input type="button" value="ZOBRA MS"/> | Mezisoučet<br>6.10 Kč | MEZISOUČET<br>6.10  |
| <input type="button" value="CELKEM"/>   | HOTOVOST Kč<br>+6.00  | CELKEM<br>ZAKROUHLĚNÍ    Kč 6.10<br>HOTOVOST        Kč 6.00   |
|   |                       | Sazba    Bez DPH    DPH    s DPH<br>A 21.00% 4.96    1.04    6.00<br>Celkem    4.96    1.04    6.00 |

### Opakované účtování pomocí skupin

Pokud prodáváte více kusů stejného zboží, nemusíte opakovaně zadávat cenu. Po zadání ceny opakovaně stisknete klávesu příslušné skupiny zboží.

- pomocí přímých kláves skupin zboží:  až

| Posloupnost kroků   | Displej obsluhy       | Účtenka   |
|---|-----------------------|---|
| <input type="button" value="WYKZ 3"/> <input type="button" value="PORA 1"/> <input type="button" value="TIV 2"/> <input type="button" value="SKUP1"/> | 1x SKUP1<br>3.12      | SKUP 1<br>1    3.12    -3.12 A  |
| <input type="button" value="SKUP1"/>  | 1x SKUP1<br>3.12      | SKUP 1<br>1    3.12    -3.12 A  |
| <input type="button" value="SKUP1"/>  | 1x SKUP1<br>3.12      | SKUP 1<br>1    3.12    -3.12 A  |
| <input type="button" value="ZOBRA MS"/>   | Mezisoučet<br>9.36 Kč | MEZISOUČET<br>9.36  |
| <input type="button" value="CELKEM"/>   | HOTOVOST Kč<br>+9.00  | CELKEM<br>ZAKROUHLĚNÍ    Kč 9.36<br>HOTOVOST        Kč 9.00   |
|   |                       | Sazba    Bez DPH    DPH    s DPH<br>A 21.00% 7.44    1.56    9.00<br>Celkem    7.44    1.56    9.00 |

- pomocí klávesy **SHIFT 0** (SKUP)

| Posloupnost kroků   | Displej obsluhy       | Účtenka  |
|---|-----------------------|--|
| WXYZ <b>3</b> PORS <b>1</b> TUV <b>2</b> CENA <b>1</b> SHIFT <b>0</b> | 1x SKUP1<br>3.12      | SKUP 1<br>1 -3.12 -3.12 A  |
| SHIFT <b>0</b>  | 1x SKUP1<br>3.12      | SKUP 1<br>1 -3.12 -3.12 A  |
| SHIFT <b>0</b>  | 1x SKUP1<br>3.12      | SKUP 1<br>1 -3.12 -3.12 A  |
| ZOBRAZ MS   | Mezisoučet<br>9.36 Kč | MEZISOUČET<br>9.36   |
| CELKEM  | HOTOVOST Kč<br>+9.00  | CELKEM Kč 9.36<br>ZAKROUHLENÍ -0.36<br>HOTOVOST Kč 9.00<br>-----<br>Sazba Bez DPH DPH s DPH<br>A 21.00% 7.44 1.56 9.00<br>Celkem 7.44 1.56 9.00<br>----- |

## Násobení údajů při účtování pomocí skupin

- násobení údajů s možností zadání ceny zboží.

Příklad: Zákazník kupuje 12 kusů stejného zboží po 1,62 Kč.

| Posloupnost kroků  | Displej obsluhy        | Účtenka  |
|--|------------------------|--|
| PORS <b>1</b> TUV <b>2</b> / * PORS <b>1</b> MNO <b>6</b> TUV <b>2</b> SKUP2 | 12x SKUP2<br>19.44     | SKUP 2<br>12 1.62 =19.44 A   |
| resp. PORS <b>1</b> MNO <b>6</b> TUV <b>2</b> CENA <b>2</b> SHIFT <b>0</b>   | Mezisoučet<br>19.44 Kč | MEZISOUČET<br>19.44  |
| ZOBRAZ MS  | HOTOVOST Kč<br>+19.00  | CELKEM Kč 19.44<br>ZAKROUHLENÍ -0.44<br>HOTOVOST Kč 19.00<br>-----<br>Sazba Bez DPH DPH s DPH<br>A 21.00% 15.70 3.30 19.00<br>Celkem 15.70 3.30 19.00<br>----- |



- násobení údajů s naprogramovanou cenou zboží.

Příklad: Zákazník kupuje 12 kusů stejného zboží s naprogramovanou cenou 1,42 Kč

| Posloupnost kroků   | Displej obsluhy        | Účtenka  |
|---|------------------------|--|
| <div style="display: flex; justify-content: space-between;"> <span>POKS 1</span> <span>TIV 2</span> <span>/</span> <span>SKIP2</span> </div>    | 12x SKUP2<br>17.04     | SKUP 2<br>12 1,42 -17.04 A   |
| <div style="display: flex; justify-content: space-between;"> <span>resp.</span> <span>TIV 2</span> <span>SHIFT</span> <span>ADD 0</span> </div> |                        | MEZISOUČET 17.04   |
| <div style="display: flex; justify-content: space-between;"> <span>MS</span> </div>   | Mezisoučet<br>17.04 Kč | -----<br>CELKEM Kč 17.04<br>ZAKROUHLĚNÍ -0.04<br>HOTOVOST Kč 17.00                       |
| <div style="display: flex; justify-content: space-between;"> <span>CELKEM</span> </div>   | HOTOVOST Kč<br>+17.00  | -----<br>Sazba Bez DPH DPH s DPH<br>A 21.00% 14.05 2.95 17.00<br>Celkem 14.05 2.95 17.00 |

Jednotkovou cenu můžete násobit i necelým číslem (1,5; 0,125; a pod.)

## SLEVY A PŘÍRÁŽKY

### Procentuální sleva a procentuální přírážka na položku

Pokladna dovoluje naprogramovat výši procentuální sazby, kterou můžete účtovat jako přírážku klávesou

$\left[ \begin{smallmatrix} +Kč \\ +% \end{smallmatrix} \right]$  (PROCENTUÁLNÍ PŘÍRÁŽKA) a slevu klávesou  $\left[ \begin{smallmatrix} -Kč \\ +% \end{smallmatrix} \right]$  (PROCENTUÁLNÍ SLEVA) a taktéž limit pro ruční zadávání slevy nebo přírážky při prodeji. Pokud potřebujete účtovat jinou sazbu, než je předprogramována, zadejte před stisknutím klávesy  $\left[ \begin{smallmatrix} +Kč \\ +% \end{smallmatrix} \right]$  (PROCENTUÁLNÍ PŘÍRÁŽKA), nebo  $\left[ \begin{smallmatrix} -Kč \\ +% \end{smallmatrix} \right]$  (PROCENTUÁLNÍ SLEVA) číselnou hodnotu přírážky nebo slevy. Hodnota nové sazby bude akceptována pouze tehdy, pokud nepřekračuje naprogramovaný limit pro ruční zadání a uplatní se pouze pro jednu registraci. Přírážky nebo slevy není možné aplikovat na položky, které jsou naprogramovány jako vratné obaly. Pokud byly v nákupu zaúčtovány vratné obaly, po uplatnění přírážky / slevy na nákup (po stisku  $\left[ \begin{smallmatrix} MS \end{smallmatrix} \right]$  (MEZISOUČET)) se přírážka / sleva nevztahuje na vratné obaly. To znamená, že přírážka / sleva bude vypočtena z hodnoty  $\left[ \begin{smallmatrix} MS \end{smallmatrix} \right]$  (MEZISOUČET) bez započítání vratných obalů. Postup aplikace naprogramované procentuální slevy: (podmínka: naprogramované hodnoty v P-režimu pro slevy a přírážky, viz kapitolu Programování pokladny - Slevy a přírážky), chceme na položku Sýr Encián aplikovat naprogramovanou 10% slevu:

| Posloupnost kroků  | Displej obsluhy       | Účtenka                        |
|--|-----------------------|--------------------------------|
| <div style="display: flex; justify-content: space-between;"> <span>POKS 1</span> <span>PLU</span> </div> | 1*Sýr Encián<br>27.00 | Sýr Encián<br>1,27.00 -27.00 A |
| <div style="display: flex; justify-content: space-between;"> <span>-Kč</span> <span>-%</span> </div>     | Sleva %<br>-2.70      | Sleva<br>10.00% -2.70 A        |
| <div style="display: flex; justify-content: space-between;"> <span>S</span> <span>MS</span> </div>       | Hotovost<br>24.50 Kč  |                                |

- pro aplikaci přírážky postupujeme podobně, místo klávesy  $\left[ \begin{smallmatrix} -Kč \\ +% \end{smallmatrix} \right]$  (PROCENTUÁLNÍ SLEVA) stiskneme klávesu  $\left[ \begin{smallmatrix} +Kč \\ +% \end{smallmatrix} \right]$  (PROCENTUÁLNÍ PŘÍRÁŽKA).

**Postup ručního zadání procentuální slevy:** (podmínka: naprogramované hodnoty limitů v P režimu pro slevy a přírážky, viz kapitolu Programování pokladny - Slevy a přírážky), chceme na položku Sýr Encián aplikovat 5% slevu (pokud je přírážka nebo sleva vyšší než limit pro ruční zadání zobrazí se chyba):

| Posloupnost kroků | Displej obsluhy       | Účtenka                          |
|-------------------|-----------------------|----------------------------------|
|                   | 1*Sýr Encián<br>27.00 | 1*Sýr Encián<br>1*27.00 =27.00 A |
|                   | Discount %-<br>-1.40  | Sleva<br>5.00% -1.40 A           |
|                   | Cash<br>25.50 Kč      |                                  |

• pro aplikaci ručního zadání procentuální přírážky postupujeme podobně, místo klávesy (PROCENTUÁLNÍ

SLEVA) stiskneme klávesu (PROCENTUÁLNÍ PŘÍRÁŽKA).

## Procentuální sleva a procentuální přírážka na mezisoučet

**Postup:** Pokud mají mít všechny položky v rámci transakce (nákupu) připočítanu stejnou slevu je možné ji naučtovat najednou pro celou transakci (nákup). Je nutno nablokovat celý nákup (všechny položky), stisknout (MEZISOUČET) a aplikovat naprogramovanou, nebo ručně zadanou přírážku nebo slevu.

Přírážky nebo slevy není možné aplikovat na položky zboží, které jsou naprogramovány jako vratné obaly.

Pokud byly v nákupu zaúčtovány vratné obaly, po uplatnění přírážky / slevy na nákup (po stisku

(MEZISOUČET)) se přírážka/ sleva nevztahuje na vratné obaly. To znamená, že přírážka /sleva bude vypočtena z hodnoty (MEZISOUČET) bez započítání vratných obalů.





**Příklad:** na prodané libovolné položky s celkovou cenou například 258,00 Kč uplatním naprogramovanou 10% slevu:

| Posloupnost kroků | Displej obsluhy         | Účtenka   |
|-------------------|-------------------------|---|
| prodej položek    |                         |   |
|                   | Mezisoučet<br>258.00 Kč | Mezisoučet 258.00<br>Sleva na MS<br>10.00% -25.80 |
|                   | Sleva %-<br>-25.80      | -----<br><b>Celkem</b> 232.20                     |
|                   | Hotovost<br>232.00 Kč   | Zaokrouhlení -0.20<br>Hotovost 232.00             |

• pro aplikaci ručního zadání procentuální přírážky postupujeme podobně, místo klávesy (PROCENTUÁLNÍ SLEVA) stiskneme

klávesu (PROCENTUÁLNÍ PŘÍRÁŽKA).











**Postup ručního zadání slevy:** použijeme předcházející příklad ale s ručně zadanou slevou 4%.





| Posloupnost kroků  | Displej obsluhy          | Účtenka  |
|--|--------------------------|--|
| prodej položek   |                          |  |
|    | Mezisoučet<br>258.00 EUR | Mezisoučet 258.00<br>Sleva na MS<br>4.00% -10.30                       |
|   | Sleva %-<br>-10.30       | -----<br><b>Celkem</b> 247.70<br>Zaokrouhlení -0.20<br>Hotovost 247.50 |
|    | Hotovost<br>247.50 Kč    |  |

## Hodnotová sleva a hodnotová přírážka









Pokladna umožňuje aplikování hodnotové přírážky nebo slevy na poslední zaúčtovanou položku nebo na všechny položky v nákupu. Velikost zadané hodnotové přírážky nebo slevy nemůže být větší, než je hodnota položky, případně mezisoučtu položek, na kterou je přírážka nebo sleva aplikována.

**Postup zadání hodnotové slevy na Mezisoučet:** použijeme předcházející příklad ale s ručně zadanou hodnotovou slevou 100,00 Kč.

| Posloupnost kroků  | Displej obsluhy         | Účtenka  |
|--|-------------------------|--|
| prodej položek   |                         |  |
|    | Mezisoučet<br>258.00 Kč | Mezisoučet 258.00<br>Sleva na MS<br>-100.00      |
|         | Sleva -<br>-100.00      | -----<br><b>Celkem</b> 158.00<br>Hotovost 158.00 |
|    | Hotovost<br>158.00 Kč   |  |

- pro aplikaci hodnotové přírážky na Mezisoučet postupujeme podobně, místo kláves   stiskněte  .

**Postup zadání hodnotové slevy na položku:** Sleva na sýr Encián v hodnotě 5,00 Kč

| Posloupnost kroků  | Displej obsluhy       | Účtenka                      |
|--|-----------------------|------------------------------|
| prodej položek   |                       |                              |
|     | 1*Sýr Encián<br>27.00 | Sýr Encián<br>1,27.00 27.00A |
|       | Sleva -<br>-5.00      | Sleva<br>-5.00A              |
|    | Hotovost<br>22.00 Kč  |                              |

Zadávání hodnotové přírážky / slevy je podmíněno nastavením limitu procentní přírážky / slevy. Pokud je limit procentní přírážky / slevy nastaven na hodnotu 0, není možné zadávat ani hodnotovou příplatek / slevu. Pokud je hodnota limitu nenulovou, je zadávání hodnotové přírážky / slevy povoleno.







## VRÁCENÍ

### Vrácení zboží (refund)

Funkce se používá při reklamaci, resp. vrácení, zboží z jakékoliv jiné příčiny. Tuto funkci je možné použít jedině jako samostatnou operaci, není možné ji použít během otevřeného (rozblokovaného) nákupu.

Hodnota operace vrácení zboží se započítává do záporného obrátu GT3. V pokladně se k tomuto účelu používá menu „Vrácení“.

**Postup** vrácení položky sýr Encián s naprogramovanou cenou (27,00 Kč).







| Posloupnost kroků   | Displej obsluhy          | Účtenka  |
|---|--------------------------|--|
| R režim   | 08/05/2008<br>R 12:00:00 | <div style="border: 1px solid black; padding: 5px;"> <p style="text-align: center;">Vrácení zboží</p> <p>Sýr Encián<br/>1:27.00    =-27.00 A</p> <hr style="border-top: 1px dashed black;"/> <p><b>Celkem</b>    -27.00</p> <p>Hotovost    0.00</p> <p>Vydat        27.00</p> </div> |
| stiskněte tlačítko   | REGISTRACE<br>Prodej     |  |
| šipkami  nebo  přejděte na menu VRÁCENÍ | REGISTRACE<br>Vrácení    |  |
| potvrďte tlačítkem   | Vrácení zboží            |  |
|                                         | 1*Sýr Encián<br>-27.00   |  |
| potvrďte tlačítkem   | Vydat<br>27.00 Kč        |  |

**Poznámka:**

V tomto menu vrácení je možné použít všechny předcházející způsoby prodeje položky (zadání ceny, násobného, děleného množství, ...). Není možné použít operace přírázek a slev!

### Vrácení obalu (refund)

Funkce se používá při vrácení obalů (láhev, přepravka, sud, ...). Hodnota operace vrácení se započítává do záporného obrátu GT3. V pokladně se k tomuto účelu používá klávesa  (VRÁCENÍ OBALU). Funkci vrácení obalů je možné použít samostatně, nebo v rámci rozblokovaného nákupu. Postup vrácení pěti lahví naprogramovaných jako PLU č. 20 s naprogramovanou cenou (4,- Kč). Je nutné, aby PLU č. 20 bylo naprogramováno jako vratný obal (viz. kapitolu Programování pokladny – Položky zboží)

| Posloupnost kroků   | Displej obsluhy          | Účtenka   |
|---|--------------------------|---|
| R režim   | 08/08/2008<br>R 12:00:00 | <div style="border: 1px solid black; padding: 5px;"> <p style="text-align: center;">Vrácení</p> <p>Lahev<br/>5:4.00    -20.00 G</p> <hr style="border-top: 1px dashed black;"/> <p><b>Celkem</b>    -20.00</p> <p>Hotovost    0.00</p> <p>Vydat        20.00</p> </div> |
| stiskněte tlačítko   | Vrácení obalu            |   |
|    | 5*                       |   |
|    | 5*Lahev<br>-20.00        |   |
| ukončete účtenku tlačítkem   | Vydat<br>20.00 Kč        |   |

Při vrácení obalů je možné použít všechny předcházející způsoby prodeje položky (zadání ceny, násobného, děleného množství, ...). Není možné použít operace přírážek a slev!

## VKLAD HOTOVOSTI

Vklad se používá pro zaznamenávání neobchodních plateb (vkladů). Příkladem je vložení denní počáteční hotovosti do zásuvky pokladny. Pokladna umožňuje vkladateli vytisknout doklad o vložení hotovosti. Podle vašich požadavků může doklad obsahovat i jméno vkládajícího a důvod vkladu. Jméno a důvod je možné zadat až na 24 znaků nebo 12 znaků dvojitě šířky. Na vytištěném dokladu je ještě vyhrazeno místo pro podpis vkládajícího. Zadání jména vkládajícího a důvod vkladu je nepovinné. Pokud nechcete zadávat tyto údaje, stačí ukončit operaci vkladu dvojitým stisknutím klávesy **CELKEM** (CELKEM).

**Postup vkladu v hlavní měně 1000,- Kč v hotovosti:**











| Posloupnost kroků   | Displej obsluhy               | Účtenka  |
|---|-------------------------------|--|
| R režim   | 08/08/2008<br>R 12:00:00      | <div style="border: 1px solid black; padding: 10px;"> <p>Hotovost<br/>Vklad 1000.00</p> <p>JMÉNO:<br/>Jano</p> <p>DUVOD VKLADU:<br/>otevření dne</p> <p>PODPIS:</p> </div> |
| stiskněte tlačítko <b>MENU</b>  | REGISTRACE<br>Prodej          |  |
| šipkami <b>←</b> nebo <b>→</b> přejdete na menu Vklad hotovosti                           | REGISTRACE<br>Vklad hotovosti |  |
| potvrďte tlačítkem <b>CELKEM</b>  | HODNOTA:                      |  |
| <b>POD</b> 1 <b>0</b> <b>0</b> <b>0</b> <b>0</b> <b>0</b> <b>0</b> <b>0</b> <b>CELKEM</b> | HODNOTA:<br>1000.00           |  |
| zadejte jméno pokladníka, potvrďte tlačítkem <b>CELKEM</b>                                | JMÉNO:<br>Jano                |  |
| zadejte důvod vkladu, potvrďte tlačítkem <b>CELKEM</b>                                    | DUVOD:<br>otevření dne        |  |

Vytiskne se účtenka, ve spodní části je možné pokladníkem podepsat tento doklad.

## VÝBĚR HOTOVOSTI NEBO ŠEKŮ



Výběr peněžní hotovosti nebo šeků ze zásuvky pokladny, který nesouvisí s prodejem, se zaznamenává pomocí operace „výběr hot./šeků“. Tuto funkci používáme například při odvodu tržby při stídání pokladníků nebo při potřebě snížit hodnotu peněz v zásuvce. Pokladna umožňuje vytisknout doklad o výběru hotovosti. Podle vašich požadavků může doklad obsahovat i jméno vybírajícího a důvod výběru. Jméno a důvod je možné zadat až na 24 znaků. Na vytištěném dokladu je ještě místo pro podpis vybírajícího. Zadání jména vybírajícího a důvod výběru je nepovinné. Pokud nechcete zadávat tyto údaje, stačí ukončit operaci výběr dvojitým stisknutím klávesy **CELKEM** TOTAL (CELKEM). Pokladna umožňuje realizovat i výběr celého obsahu zásuvky zadáním nulové hodnoty vybírané hotovosti.



Příklad výběru 500,- Kč (hlavní měna v hotovosti):

| Posloupnost kroků   | Displej obsluhy                  | Účtenka                    |
|---|----------------------------------|----------------------------|
| R režim   | 08/08/2008<br>R 12:00:00         | HOTOVOST<br>Výber 500.00   |
| stiskněte tlačítko   | REGISTRACE<br>Prodej             |                            |
| šipkami  nebo  přejděte na menu Výběr hot./šeků   | REGISTRACE<br>Výber hot./šeku    | JMÉNO:<br>Jano             |
| potvrďte tlačítkem <br>pokud se jedná o výběr šeků,<br>šipkami  nebo  přejděte na Šeky– hl. měna | Výber hot./šeku<br>Hot.–hl. měna | DUVOD VÝBERU:<br>konec dne |
| potvrďte tlačítkem   | HODNOTA :                        | PODPIS:                    |
|   | HODNOTA :<br>500.00              |                            |
| zadejte jméno pokladníka, potvrďte tlačítkem   | JMÉNO :<br>Jano                  |                            |
| zadejte důvod výběru, potvrďte tlačítkem   | DUVOD :<br>konec dne             |                            |

**TIP:** Pokud chcete vybrat celý obsah zásuvky (například výběr v hlavní měně), je nutno zadat jako hodnotu výběru 0,00.

## ZADÁNÍ REFERENČNÍHO ČÍSLA

Při některých operacích je nezbytné pro kontrolu vytisknout na účtenku např. identifikaci zákazníka. Při zahájení nákupu, resp. před zahájením nákupu, zadejte číslo zákazníka a stiskněte kombinaci kláves  . Maximální délka čísla je 18 znaků. Na displeji se zobrazí naprogramovaný text (default hodnota je "Referenční číslo") a zadané číslo. Je možné pokračovat dále v účtování. Toto číslo se vytiskne na účtenku v části "informativní údaje".

Při některých operacích je nezbytné pro kontrolu vytisknout na účtenku číslo. Referenční číslo se zadá z numerické části klávesnice a stisknutím klávesy  . Referenční číslo může mít až 18 číslic. Referenční číslo je možné načíst i pomocí skeneru čárových kódů. Za referenční číslo bude považován čárový kód začínající kódem 22.

# ***UZÁVĚRKY (ZPRÁVY)***

## REŽIMY UZÁVĚREK

Existují dva režimy uzávěrek: „X“ režim (mód) a „Z“ režim (mód).

V „X“ režimu se vytiskne uzávěrka, aniž by se vymazal obsah paměti. Používá se pro generování přehledu o prodeji během dne, při střídání pokladníků apod. „X“ uzávěrku je možné provést i několikrát během dne.

V „Z“ režimu se vytiskne uzávěrka a vymaže se obsah paměti těch prodejních údajů, které byly vytištěny na uzávěrce. „Z“ uzávěrku provedeme zpravidla jednou denně po ukončení denního prodeje.

Uzávěrky jsou vždy v hlavní měně.

Při změně kalendářního dne nebo měsíce, pokud nebyl obchodní den nebo měsíc uzavřený Z uzávěrkou, pokladna při zapnutí nebo při pokusu zaúčtování zobrazí na displeji pokladníka zprávu: „Nový den Stlačte <ST>“, případně „Nový měsíc Stlačte <ST>“.

Po stlačení <ST> je možné dále účtovat.

## GENEROVANÉ UZÁVĚRKY

Tabulka 5.1 – Přehled uzávěrek v „X“ a „Z“ režimu

| Uzávěrka             | „X“ režim | „Z“ režim |
|----------------------|-----------|-----------|
| Denní (celková)      | •         | •         |
| Měsíční (periodická) | •         | •         |
| Denního obratu       | •         |           |
| Pokladníků           | •         | •         |
| DPT                  | •         | •         |
| PLU                  | •         | •         |
| Zásob                | •         |           |
| Zásuvky              | •         | •         |
| Združená             |           | •         |

## OBSAH UZÁVĚREK

### Finanční uzávěrka (zpráva)

Finanční uzávěrka obsahuje:

- 1) Hodnoty kumulovaných součtů (grandtotálů) GT1, GT2 a GT3
- 2) Zdanitelné částky a daně ve všech naprogramovaných daňových hladinách
- 3) Hodnotu celkového prodeje
- 4) Hodnotu celkového prodeje bez daně
- 5) Hodnotu celkové daně
- 6) Počet a hodnotu zrušení
- 7) Počet a hodnotu vrácení zboží
- 8) Počet a hodnotu slev
- 9) Počet a hodnotu přijatou při platbě v hotovosti
- 10) Počet a hodnotu přijatou při platbě šekem
- 11) Počet a hodnotu přijatou při platbě kreditní kartou
- 12) Počet a hodnotu vkladů hotovosti
- 13) Počet a hodnotu výběrů hotovosti (domácí a cizí) a šeků
- 14) Rozdíl zaokrouhlení

Neaktivní kategorie (tedy položky s nulovými prodejními údaji) se nevytisknou (s výjimkou daňových informací).



## Denní přehled. X-uzávěrka (zpráva)

Denní (celková) X-uzávěrka vytiskne:

- počet všech už provedených (celkových) Z-uzávěrek (ZD#)
- finanční uzávěrku

## Měsíční přehled. X-uzávěrka (zpráva)

Měsíční (periodická) X-uzávěrka shromažďuje finanční údaje z denních (celkových) Z-uzávěrek během delšího časového období. Tato zpráva umožňuje vypsát finanční údaje nashromážděné od poslední měsíční (periodické) Z-uzávěrky. Nenuluje obsah paměti.

## Denní obrat

Jedná se o jednoduchou, rychlou uzávěrku, která zobrazí na displeji pokladny aktuální denní obrat.

## X-uzávěrka (zpráva) pokladníků



Denní / měsíční X-uzávěrka pokladníků vytiskne:

- Jméno pokladníka
- Počet, hodnotu součtu kladných a záporných operací prodeje a vrácení zboží od poslední Z-denní / měsíční uzávěrky pokladníků.
- Hodnotu celkového prodeje

Měsíční X-uzávěrka se aktualizuje až po Z-denní uzávěrce pokladníků.

## PLU X-uzávěrka (zpráva)

Postup při tisku PLU X – uzávěrky:

- Volba spodní hranice, volba čísla PLU, od kterého se má tlačit uzávěrka PLU.
- Potvrzení tlačítkem  L (CELKEM)
- Volba horní hranice, volba čísla PLU, do kterého se má tlačit uzávěrka PLU.
- Potvrzení tlačítkem  (CELKEM)
- Tisk č. záznamu – při nastavení tisku čísla záznamu na „ano“ se při každém PLU vytiskne i číslo PLU.
- Potvrzení tlačítkem  (CELKEM)

PLU X-uzávěrka vytiskne:

- Číslo PLU (pokud „Tisk č.. záznamu“ bylo nastaveno na „ano“)
- Název PLU
- Počet a hodnotu prodaných PLU
- Součet hodnoty všech prodaných PLU



## DPT X-uzávěrka (zpráva)

Denní / měsíční DPT uzávěrka vytiskne:

- Název DPT
- Počet a hodnotu prodaných zboží přiřazených k DPT
- Součet hodnoty všech prodaných DPT za den / měsíc

## X – Zpráva zásob

Postup při tisku X - zprávy zásob

- volba spodní hranice, volba čísla PLU, od kterého se má zpráva tisknout,
- potvrzení tlačítkem  (CELKEM),
- volba horní hranice, volba čísla PLU, do kterého se má zpráva tisknout,
- potvrzení tlačítkem  (CELKEM),
- tisk č. záznamu - při nastavení tisku čísla záznamu na „ano“ se při každém PLU vytiskne i číslo PLU,
- potvrzení tlačítkem  (CELKEM).

X-správa zásob vytiskne:

- číslo PLU (pokud „Tisk č. záznamu“ byla nastavena na „ano“),
- název PLU a stav zásob na skladě

## X – Zpráva zásuvky

Zpráva zásuvky vytiskne:

- Počet plateb v hotovosti a jejich hodnotu
- Počet vráceného zboží a celkovou hodnotu
- Počet operací vkladu hotovosti a celkovou hodnotu vložené hotovosti
- Počet operací výběru hotovosti a celkovou hodnotu vybrané hotovosti
- Zůstatek hotovosti v zásuvce
- Hodnotu šeků v zásuvce
- Množství cizí měny v zásuvce
- Počet a výši výdajů v hotovosti

## Denní finanční Z-uzávěrka (zpráva)

Denní (celková) Z-uzávěrka vytiskne:

- pořadové číslo prováděné denní (celkové) „Z“ uzávěrky (ZD#)
- finanční uzávěrku

Po vytištění se obsah paměti denní (celkové) Z-uzávěrky připočítá k obsahu paměti měsíční (periodické) uzávěrky a potom se vynuluje.

## Měsíční finanční Z-uzávěrka (zpráva)

Měsíční (periodická) Z-uzávěrka shromažďuje informace z denních (celkových) Z-uzávěrek během delšího časového období. Vytištěním se obsah paměti měsíční (periodické) Z-uzávěrky vymaže.

## Z-uzávěrka (zpráva) pokladníků

Denní / měsíční Z-uzávěrka pokladníků vytiskne:





- Jméno pokladníka

- Počet, hodnotu součtu kladných a záporných operací prodeje nebo vrácení zboží od poslední denní / měsíční Z-uzávěrky pokladníků.
- Hodnotu celkového prodeje za den / měsíc

Po vytištění denní uzávěrky pokladníků se obsah paměti přičte k obsahu měsíční uzávěrky pokladníků a následně se vynuluje. Po vytištění se obsah paměti měsíční uzávěrky pokladníků vynuluje.

## PLU Z-uzávěrka (zpráva)

Postup při tisku Z – PLU uzávěrky:

- Volba spodní hranice, volba čísla PLU, od kterého se má tlačit uzávěrka PLU.
- Potvrzení tlačítkem  (CELKEM)
- Volba horní hranice, volba čísla PLU, do kterého se má tlačit uzávěrka PLU.
- Potvrzení tlačítkem  (CELKEM)
- Tisk reportu – v tomto kroku se při volbě tlačit report – „ano“ vytiskne na účtenku zpráva PLU podle zvoleného rozsahu. Pokud se nastaví tisk report na „ne“, nevytiskne se zpráva PLU na účtenku, vymaže se jen z paměti, čímž je možné nové spuštění pravidelného sledování prodeje PLU. Pokud se nastaví na „ne“, krok 7 a 8 se neuskuteční.
- Potvrzení tlačítkem  (CELKEM)
- Tisk č. záznamu – při nastavení tisku čísla záznamu na „ano“ se při každém PLU vytiskne i číslo PLU.
- Potvrzení tlačítkem  (CELKEM)

PLU Z-uzávěrka vytiskne:

- Číslo PLU (pokud „Tisk č. záznamu“ byla nastavena na „ano“)
- Název PLU
- Počet a hodnotu prodaných PLU
- Součet hodnoty všech prodaných PLU

Po vytištění Z uzávěrky PLU se údaje z počítadla vynulují, čímž je možné pravidelné sledování prodeje položek zboží.

## Z – Uzávěrka zásuvky

Uzávěrka zásuvky vytiskne:

- Počet plateb v hotovosti a jejich hodnotu
- Počet vráceného zboží a celkovou hodnotu
- Počet operací vkladu hotovosti a celkovou hodnotu vložené hotovosti
- Počet operací výběru hotovosti a celkovou hodnotu vybrané hotovosti
- Zůstatek hotovosti v zásuvce
- Hodnotu šeků v zásuvce
- Množství cizí měny v zásuvce
- Počet a částku výdajů v hotovosti

Po vytištění Z uzávěrky zásuvky se údaje z počítadla vynulují, čímž je možné pravidelné sledování hotovosti v zásuvce.

## DPT Z-uzávěrka (zpráva)

Denní / měsíční DPT uzávěrka vytiskne:

- název DPT
- počet a hodnotu prodaných zboží přiřazených k DPT
- součet hodnoty všech prodaných DPT za den / měsíc







Po vytištění denní uzávěrky DPT se obsah paměti přičte k obsahu měsíční uzávěrky DPT a následně se vynuluje.

Po vytištění se obsah paměti měsíční uzávěrky DPT vynuluje.

## Z – Sdružená uzávěrka (zpráva)





Sdružená zpráva umožňuje nadefinovat libovolné uzávěrky, které chceme pravidelně provádět. Můžeme nadefinovat dvě samostatné zprávy, jednu pro denní účel a druhou pro měsíční uzávěrky.

Postup při tisku denní sdružené uzávěrky:

- volba provedení nebo konfigurace
- potvrzení tlačítkem  (CELKEM)
- při volbě konfigurace:
- volba tisku finanční uzávěrky „ano“ nebo „ne“
- potvrzení tlačítkem  (CELKEM)
- volba tisku uzávěrky pokladníků „ano“ nebo „ne“
- potvrzení tlačítkem  (CELKEM)
- volba tisku uzávěrky DPT „ano“ nebo „ne“
- potvrzení tlačítkem  (CELKEM)
- volba tisku uzávěrky PLU „ano“ nebo „ne“
- potvrzení tlačítkem  (CELKEM)
- volba tisku uzávěrky zásuvky „ano“ nebo „ne“
- potvrzení tlačítkem  (CELKEM)

\*Popis jednotlivých uzávěrek je v předchozí části.

Postup při tisku měsíční sdružené uzávěrky:

- volba vykonání nebo konfigurace
- potvrzení tlačítkem  (CELKEM)
- \* při volbě konfigurace:
- volba tisku finanční uzávěrky „ano“ nebo „ne“
- potvrzení tlačítkem  (CELKEM)
- volba tisku uzávěrky pokladníků „ano“ nebo „ne“
- potvrzení tlačítkem  (CELKEM)
- volba tisku uzávěrky DPT „ano“ nebo „ne“
- potvrzení tlačítkem  (CELKEM)

\*Popis jednotlivých uzávěrek je v předchozí části.

## JAK VYTISKNOUT X-UZÁVĚRKY

Stisknutím klávesy MENU se přepnete do Hlavního menu, následně šipkami  nebo  vyberte režim „X“.

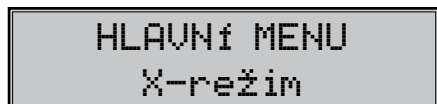

Do menu „X“ uzávěrek vejdete stisknutím klávesy  (CELKEM), kde si pomocí kláves  nebo  vyberte uzávěrku, kterou chcete provést. Uzávěrka bude vytištěna po stisknutí klávesy  (CELKEM).

X-uzávěrku můžeme vytisknout i několikrát bez vlivu na hodnoty údajů v pokladně.

|                |                 |         |                |                 |                 |
|----------------|-----------------|---------|----------------|-----------------|-----------------|
| *****X*****    | P írážka        | 22.30   | *****X*****    | Storno slevy    | 3.30            |
| Přehled.       | 30              |         | Přehled.       | 10              |                 |
| DENNÍ ZPRAVA   | Storno přírážky | -11.10  | MESÍČNÍ ZPRAVA | P írážka        | 22.30           |
| *****          | 10              |         | *****          | Storno přírážky | -11.10          |
| ZD #           | Vracení         | -222.00 | ZM #           | 10              |                 |
| GT1            | 20              |         | ZD #           | 1               |                 |
| GT2            | Storno vracení  | 22.20   | GT1            | 1141.70         | Vracení         |
| GT3            | 10              |         | GT2            | 812.70          | 30              |
| Sadzb A        | Sleva na MS     | -68.20  | GT3            | -329.00         | Storno vracení  |
| Sadzb B        | 20              |         | Sadzb A        | 19.00%          | 10              |
| Sadzb C        | Storno slevy MS | 8.30    | Sadzb B        | 10.00%          | 20              |
| Sadzb D        | 10              |         | Sadzb C        | ----            | Storno slevy MS |
| Sadzb E        | P írážka na MS  | 52.80   | Sadzb D        | ----            | 10              |
| Sadzb F        | 20              |         | Sadzb E        | ----            | P írážka na MS  |
| Osvobozené G   | Storno príř. MS | -13.90  | Sadzb F        | ----            | 20              |
| Zdanit. A      | 20              |         | Osvobozené G   |                 | Storno príř. MS |
| Bez DPH A      | Anulace účtenky | -55.50  | Zdanit. A      | 208.90          | 10              |
| DPH A          | 10              |         | Bez DPH A      | 175.40          | Anulace účtenky |
| Zdanit. B      | Hotovost        | 679.50  | DPH A          | 33.50           | 10              |
| Bez DPH B      | 120             |         | Zdanit. B      | 517.30          | Hotovost.       |
| DPH B          | 20              |         | Bez DPH B      | 470.30          | 220             |
| Zdanit. C      | Sek             | 99.90   | DPH B          | 47.00           | 30              |
| Bez DPH C      | 30              |         | Zdanit. C      | 517.30          | Sek             |
| DPH C          | Kredit          | 33.30   | Bez DPH C      | 470.30          | 20              |
| Osvobozené G   | 10              |         | DPH C          | 47.00           | Kredit          |
| Prodej celkem  |                 |         | Osvobozené G   | 86.50           | 40              |
| 140            |                 |         | Prodej celkem  |                 |                 |
| Bez DPH celkem |                 |         | 200            | 812.70          |                 |
|                |                 |         | Bez DPH celkem |                 |                 |
| DPH celkem     |                 |         |                | 732.20          |                 |
| Storno         |                 |         | DPH celkem     | 80.50           |                 |
| 10             |                 |         | Storno         |                 |                 |
| Sleva          |                 |         | 10             | -48.80          |                 |
| 20             |                 |         | Sleva          |                 |                 |
| Storno slevy   |                 |         | 20             | 71.60           |                 |
| 10             |                 |         |                |                 |                 |

Pomocí tohoto typu uzávěrky získáte přehled o prodeji během dne. Hodnoty můžete použít například pro kontrolu stavu hotovosti v pokladně, kontrolu vývoje denního obrátu v prodejně, kontrolu prodeje při střídání směn, nebo pokladníků, apod.

## Vzory vytištěných X- uzávěrek

Denní (celková) X-uzávěrka poskytuje detailní obraz prodeje během dne. Podává údaje o prodeji podle jednotlivých daňových sazeb, počtu operací, zrušení, počtu vrácení a množství hotovosti, či šeků přijatých pokladníkem. Vlastní tržba je zároveň oddělena od neobchodních vkladů a výběrů peněz.

X-uzávěrka se s oblibou používá pro kontrolu tržeb a hotovostí při střídání směn během pracovního dne. Manažerovi poskytuje okamžitý přehled o prodeji kdykoliv v průběhu dne.

Počet všech denních Z-uzávěrek je v uzávěrce uveden jako ZD#, počet všech měsíčních Z-uzávěrek jako ZM#.

## JAK VYTISKNOUT „Z“ UZÁVĚRKU

Stisknutím klávesy MENU se přepnete do Hlavního menu, následně šipkami  nebo  vyberte režim „Z“

HLAVNÍ MENU  
Z-režim

Uzávěrky (zprávy)

Do menu „Z“ uzávěrek vejděte stisknutím klávesy  (CELKEM), kde si pomocí kláves  nebo  vyberte uzávěrku, kterou chcete provést. Uzávěrka bude vytisknuta po stisknutí klávesy  (CELKEM).

| ***** Z *****      | Storno prir. MS   | ***** Z *****      | Storno prir. MS |
|--------------------|-------------------|--------------------|-----------------|
| FINANČNÍ           | 10 -13.90         | FINANČNÍ           | 10 13.90        |
| DENNÍ ZPRÁVA       | Anulovaná účtenka | MĚSÍČNÍ ZPRÁVA     | Anulace účtenky |
| *****              | 10 -55.50         | *****              | 10 -55.50       |
| ZD #. 1            | Hotovost          | ZM #. 1            | Hotovost        |
| GT1 1141.70        | 120 679.50        | ZD #. 1            | 220 679.50      |
| GT2 812.70         | Šek               | GT1 1141.70        | Šek             |
| GT3 -329.00        | 20 99.90          | GT2 812.70         | 20 99.90        |
| Sadzba A 19.00%    | Kredit            | GT3 -329.00        | Kredit          |
| Sadzba B 10.00%    | 10 33.30          | Sadzba A 19.00%    | 40 33.30        |
| Sadzba C ----      |                   | Sadzba B 10.00%    |                 |
| Sadzba D ----      |                   | Sadzba C ----      |                 |
| Sadzba E ----      |                   | Sadzba D ----      |                 |
| Sadzba F ----      |                   | Sadzba E ----      |                 |
| Sadzba F ----      |                   | Sadzba F ----      |                 |
| Osvobozené G       |                   | Osvobozené G       |                 |
| Zdanit. A 208.90   |                   | Zdanit. A 208.90   |                 |
| Bez DPH A 175.40   |                   | Bez DPH A 175.40   |                 |
| DPH A 33.50        |                   | DPH A 33.50        |                 |
| Zdanit. B 517.30   |                   | Zdanit. B 517.30   |                 |
| Bez DPH B 470.30   |                   | Bez DPH B 470.30   |                 |
| DPH B 47.00        |                   | DPH B 47.00        |                 |
| Zdanit. C 517.30   |                   | Zdanit. C 517.30   |                 |
| Bez DPH C 470.30   |                   | Bez DPH C 470.30   |                 |
| DPH C 47.00        |                   | DPH C 47.00        |                 |
| Osvobozené G 86.50 |                   | Osvobozené G 86.50 |                 |
| Prodej celkem      |                   | Prodej celkem      |                 |
| 140                |                   | 200 812.70         |                 |
| 50 812.70          |                   | Bez DPH celkem     |                 |
| Bez DPH celkem     |                   | 732.20             |                 |
| 732.20             |                   | DPH celkem         |                 |
| DPH celkem         |                   | 80.50              |                 |
| 80.50              |                   | Storno             |                 |
| Storno             |                   | 10 -48.80          |                 |
| 10 -48.80          |                   | Sleva              |                 |
| Sleva              |                   | 20 -71.60          |                 |
| 20 -71.60          |                   | Storno slevy       |                 |
| Storno slevy       |                   | 10 3.30            |                 |
| 10 3.30            |                   | P irážka           |                 |
| P irážka           |                   | 30 22.30           |                 |
| 30 22.30           |                   | Storno prirážky    |                 |
| Storno prirážky    |                   | 10 -11.10          |                 |
| 10 -11.10          |                   | Vracení            |                 |
| Vracení            |                   | 20 -222.00         |                 |
| 20 -222.00         |                   | Storno vrácení     |                 |
| Storno vrácení     |                   | 10 22.20           |                 |
| 10 22.20           |                   | Sleva na MS        |                 |
| Sleva na MS        |                   | 20 -68.20          |                 |
| 20 -68.20          |                   | Storno slevy MS    |                 |
| Storno slevy MS    |                   | 10 8.30            |                 |
| 10 8.30            |                   | P irážka na MS     |                 |
| P irážka na MS     |                   | 20 52.80           |                 |
| 20 52.80           |                   |                    |                 |

***VOLITELNÉ PŘÍSLUŠENSTVÍ  
POKLADNY***

## Digitální váha

Pokladna Euro-150TEi Flexy cz umožňuje připojení digitální váhy vybavené rozhraním RS-232. Můžete je použít i bez připojení k pokladně. Váhy dodáváme s úředním ověřením a na požádání i s komunikačním kabelem. Pro přímé propojení vah s pokladnou je nezbytné rozšíření pokladny o volitelné RS-232 rozhraní. Pokud potřebujete toto rozhraní nainstalovat, volejte autorizované servisní středisko. Dodávku a připojení elektronických vah žádejte od svého autorizovaného prodejce pokladen Euro-150TEi Flexy CZ.

## Snímač čárových kódů

V případě, že jste se rozhodli pro používání snímače čárových kódů, tato kapitola se Vám pokusí poradit, jak si vybrat. V každém případě doporučujeme nákup a připojení snímače konzultovat s Vaším prodejcem pokladny Euro-150TEi Flexy CZ.

Snímač čárových kódů připojujeme k pokladně prostřednictvím volitelného sériového rozhraní RS-232. Stejným rozhraním musí být vybaven i snímač čárových kódů. Pro napájení snímače pokladna poskytuje jednosměrné napětí +5V pouze pro port COM1 (Port1), v případě, že používáte pro připojení snímače čárových kódů port COM2 (Port2), musíte použít externí napájení. Před připojením je nutno snímač i pokladnu správně naprogramovat. Doporučujeme používat snímače s vlastním napájením.

Pro práci s pokladnou doporučujeme skenery Metrologic. Další informace žádejte od svého prodejce pokladny Euro-150TEi Flexy CZ.

## Pokladní zásuvka

Pokladna Euro-150TEi Flexy CZ umožňuje připojení většiny pokladních zásuvek vybavených otvíracím zařízením se solenoidem (12V a odporem max. 30 ). Zásuvka je s pokladnou propojená kabelem, který umožňuje její automatické otvírání. Kabel s konektorem umožňuje zásuvku při přenášení pokladny pohodlně odpojovat. Malá provozy určité přivítají možnost umístit zásuvku podle potřeby na libovolném místě a automaticky ji otevírat pomocí pokladny

## Rozložení pc klávesnice pro E150TEi

Obrázek 6.2 – Rozložení pc klávesnice pro E150TEi CZ

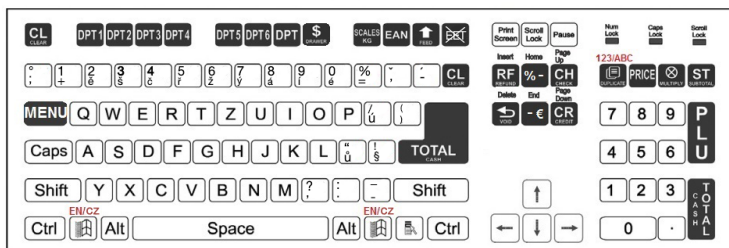



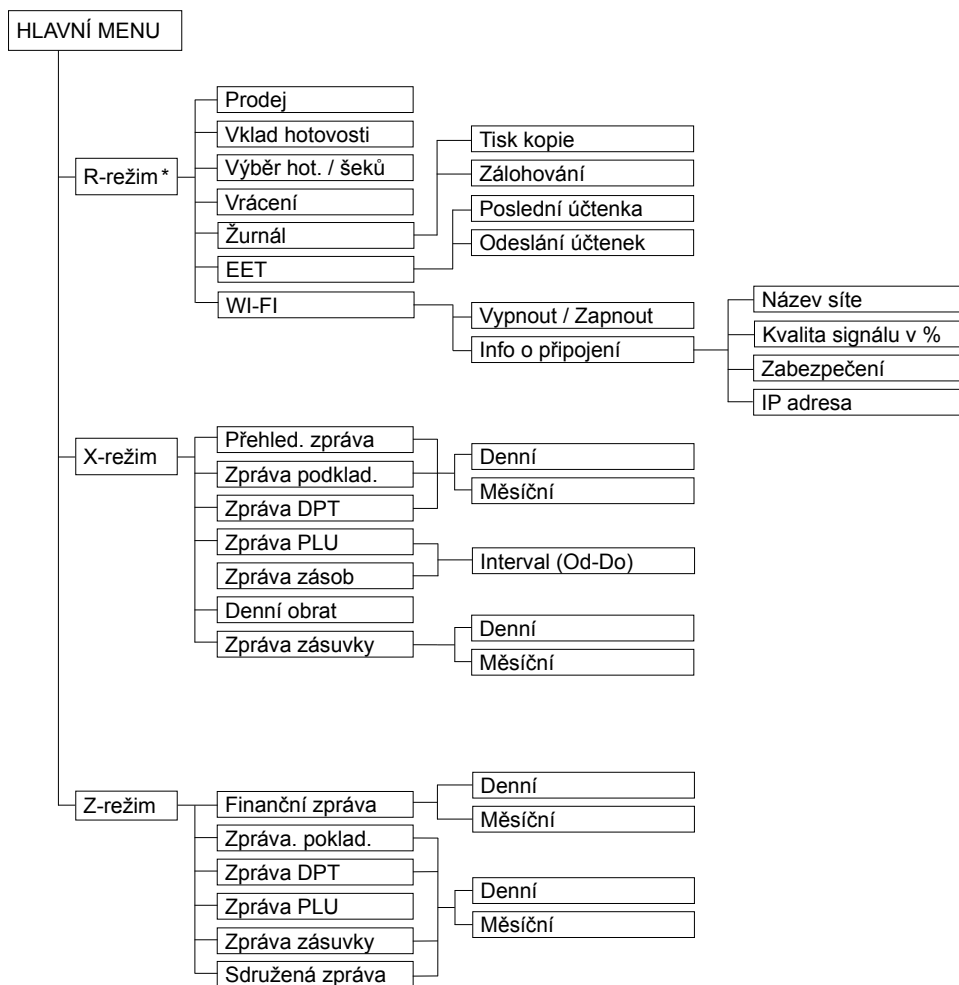

# ***POMOC V NOUZI***

## MAPA MENU

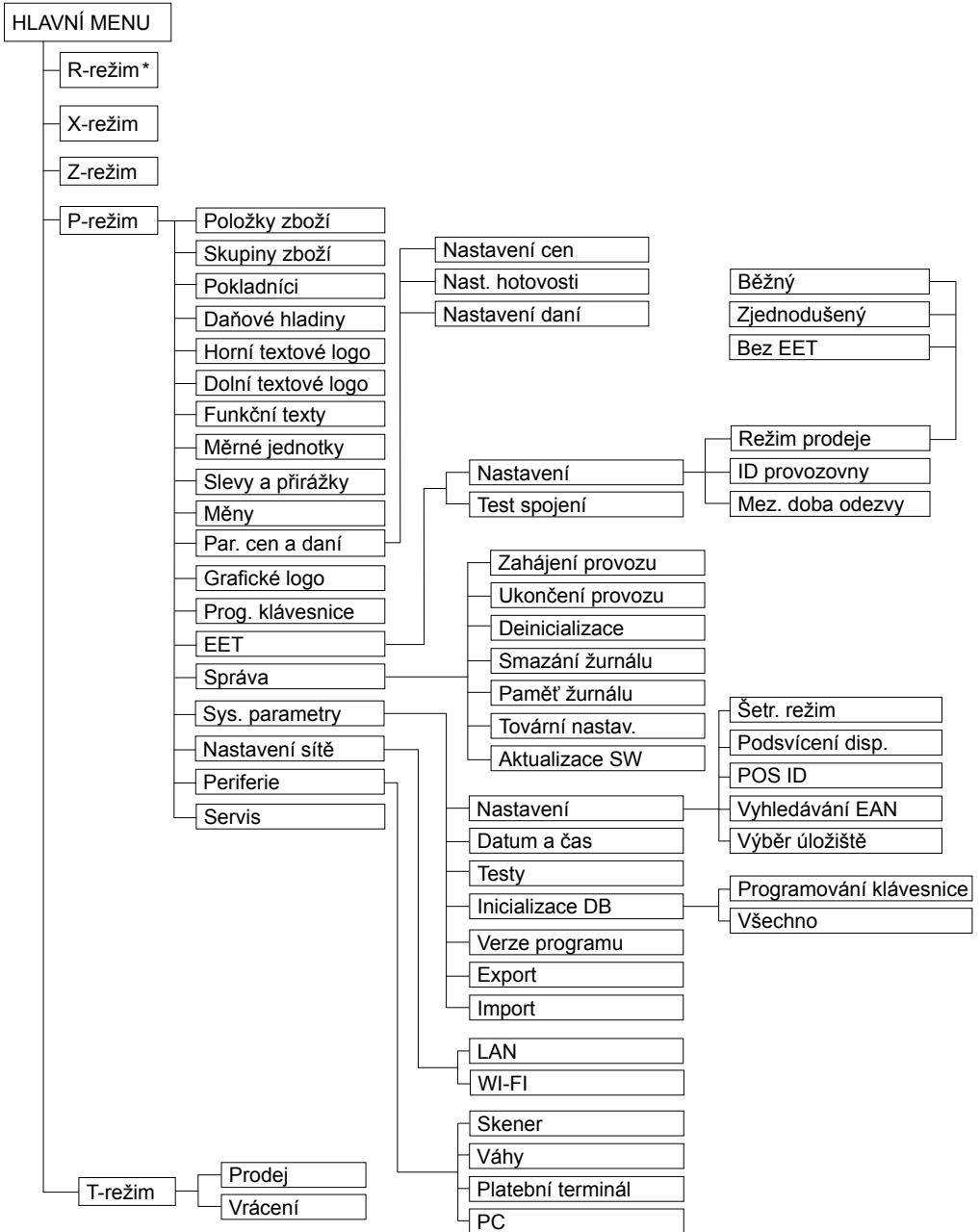

\* z hlavního menu po výběru R-režimu přejděte přímo do „Prodeje“; do menu registračního režimu se dostanete stisknutím klávesy  (MENU) z režimu prodeje



\* z hlavního menu po výběru R-režimu přejděte přímo do „Prodeje“; do menu registračního režimu se dostanete stisknutím klávesy  (MENU) z režimu prodeje

## INFORMAČNÍ A CHYBOVÉ HLÁŠENÍ

Pokud je nutno informovat obsluhu o aktuální činnosti pokladny, nebo se pokladna dostane z jakékoliv příčiny do chybového stavu, na displeji budou popsány jednotlivé zprávy následujícími hlášeními:

**Tabulka 7.1 – Seznam hlášení pokladny**

| POPIS                           | VÝZNAM  |
|---------------------------------|---|
| Zdvižena hlava                  | Tiskárna má zvednutou tiskovou hlavu  |
| Chybí PAPIR Účtenky             | V tiskárně není papír pro účtenku   |
| Tiskárna odpojena               | Komunikace s tiskárnou byla neúspěšná. Tiskárna je pravděpodobně odpojena.  |
| Překročení limitu nákupu        | Operace nebyla provedena, protože by způsobila překročení cenového limitu nákupu.   |
| Přehrává hlava tiskárny         | Tisk údajů byl zastaven. Je nutno počkat na vychladnutí hlavy tiskárny.   |
| Nákup zaplnen, ukončete účtenku | Paměť pro evidenci operací v nákupu byla zaplněna. Nákup je možné zrušit nebo zaplatit. (Limit pro jeden nákup je 31 položek) |
| Limit hodnotové přírážky/slevy  | Zadaná hodnota musí být nenulová a menší než cena položky, případně hodnota mezisoučtu.                                       |
| Limit procent. přírážky/slevy   | Zadaná hodnota musí být nenulová, menší než naprogramovaný limit a ne větší než 100%  |
| Hodnota nákupu je nulová        | Přirážku/slevu není možné aplikovat na mezisoučet, jehož hodnota je záporná nebo nulová.                                      |
| Není možné změnit cenu          | Na vybranou položku není možné aplikovat přirážku/slevu – např. na vratný obal.   |
| Nákup obsahuje vrácení zboží    | Na mezisoučet není možné aplikovat přirážku/slevu, protože nákup obsahuje vrácení zboží.                                      |
| Překročen limit pro 1. množství | Překročen limit prvního množství.   |
| Překročen limit pro 2. množství | Překročen limit druhého množství.   |
| Překročen limit pro množství    | Překročen limit výsledného množství.  |
| Neplatné 1. množství            | Nulová nebo velmi velká (nezpracovatelná) hodnota prvního množství  |
| Neplatné 2. množství            | Nulová nebo velmi velká (nezpracovatelná) hodnota druhého množství  |
| Neplatné množství               | Nulová nebo velmi velká (nezpracovatelná) hodnota výsledného množství   |
| Neplatná jednotková cena        | Byla zadána nulová nebo velmi velká jednotková cena položky   |

|   |   |
|---|---|
| <b>Vklad nevolen</b>                    | Vklad požadovaného platidla není dovolen  |
| <b>Výběr nevolen</b>                    | Výběr požadovaného platidla není dovolen  |
| <b>Nedost. Platidla v zásuvce</b>       | Výběr platidla není možný – požadované množství se v zásuvce pokladny nenachází.  |
| <b>Nemožné Prodat neaktivní PLU</b>     | Položka zboží s nedefinovaným názvem nebo s přiřazením k neaktivní daňové hladině nemůže být v nákupu zaregistrována. Stejně tak nemůže být zaúčtována položka s nulovou naprogramovanou cenou a nezadanou cenou při registraci |
| <b>Není možné zadat jinou cenu</b>      | Položka neumožňuje zadání jednotkové ceny při účtování  |
| <b>Neexistující PLU</b>                 | Položka se zadaným číslem nebo čárovým kódem se v databázi pokladny nenašla   |
| <b>Nulová cena položky</b>              | Nulová výsledná cena položky není dovolena  |
| <b>žádný prodej</b>                     | Požadovaná operace nemůže být provedena, protože nákup neobsahuje žádnou položku.   |
| <b>Operace není možná v daném stavu</b> | V režimu vrácení zboží je dovolena pouze registrace položky zboží, její zrušení a jednorázová platba ve významu vrácení hotovosti zákazníkovi   |
| <b>PLU není vratný obal</b>             | Danou položku není možné použít v operaci výkupu vratného obalu.  |
| <b>Linkované PLU není obal</b>          | Danou položku není možné použít v operaci výkupu vratného obalu.  |
| <b>Euro přechod nebyl ukončen</b>       | Pokud nebyl ukončen některý z kroků při přechodu na euro, není možná registrace nákupu  |
| <b>Sl./Přir. na MS</b>                  | Položku nákupu není možné zrušit, protože už byla aplikována sleva/přirážka na mezisoučet, v němž byla daná položka započítána  |
| <b>Není možné zrušit popisní PLU</b>    | Popisnou položku není možné zrušit samostatně, ale pouze spolu s hlavní položkou, k níž je přilinkována   |
| <b>Není možné prodat popisní PLU</b>    | Popisnou položku není možné prodat samostatně, ale pouze jako přilinkovanou k hlavní položce zboží  |
| <b>Není možná hodnota Platidla</b>      | Zadaná hodnota platby nemůže být realizována platnými bankovkami a mincemi  |
| <b>Neplatná hodnota</b>                 | Velmi velká hodnota v operacích vklad, výběr a platba   |
| <b>Překročení limitu platby</b>         | Zadanou hodnotu platby není možné zpracovat   |
| <b>Nevhodný způsob platby</b>           | V cizí měně je možná platba pouze v hotovosti   |
| <b>Po denní uzávěrce</b>                | Denní Z uzávěrka již byla provedena – od poslední Z uzávěrky nebyl zaregistrován žádný nákup  |

|                               |  |
|-------------------------------|--|
| Udelejte denní uzávěrku       | Aktivovaná operace vyžaduje provedení denní Z uzávěrky   |
| Po měsíční uzávěrce           | Měsíční Z uzávěrka už byla provedena   |
| Udelejte měsíční uzávěrku     | Aktivovaná operace vyžaduje provedení měsíční Z uzávěrky   |
| Udelejte Z uzávěrky           | Aktivovaná operace vyžaduje provedení Z uzávěrek   |
| Nejsou splněny podmínky změny | Hodnota údaje nemůže být změněna v daném stavu, např. nejsou provedeny uzávěrky  |
| Nedovolený krok               | Při přechodu na euro bylo požadováno provedení kroku, který není v daném stavu přechodu dovolen  |
| Udelejte konfiguraci          | Při provedení kroku přechodu na euro je nutno nastavit/překontrolovat požadovanou konfiguraci pokladny. V tomto stavu není možné používat pokladny v registračním režimu. Po nastavení/překontrolování konfigurace je nutno provést daný krok přechodu ještě jednou. |
| Vynechané potvrzení           | Při provedení kroku přechodu na euro bylo zjištěno, že požadované nastavení/ překontrolování konfigurace pokladny nebylo provedeno   |
| Krok byl úspěšně proveden     | Krok přechodu na euro byl úspěšně proveden. Pokladnu je možné používat v registračním režimu   |
| Uzávěrka vykonána             | Požadovaná uzávěrka (zpráva) byla provedena  |
| žádná položka                 | Operace nad nákupem, který neobsahuje žádnou položku   |
| Chybná operace                | Nedovolená posloupnost stisknutí kláves  |
| Vysoký výdaj                  | Hodnota platby způsobí takovou hodnotu výdaje, kterou není možné zobrazit na zákaznický displej.   |
| Pokračujte v registraci       | Pokladna po zapnutí informuje o otevřeném nákupu – je možné pokračovat v účtování položek nebo je možné nákup ukončit  |
| Pokračujte v placení          | Pokladna po zapnutí informuje o nákupu ve stavu placení – možné jsou už pouze platby   |
| Chyba vážení                  | Váhy nejsou připojeny nebo komunikace s nimi nebyla úspěšná.   |
| Paměťové media nenalezena     | Chyba při exportu nebo při importu údajů   |
| Není možné otevřít soubor     |  |

|                                      |   |
|--------------------------------------|---|
| Není možné zavřít soubor             | Chyba při exportu nebo při importu údajů  |
| Není možné přečíst soubor            |   |
| Není možné zapsat soubor             |   |
| Baterie vybitá, připojte adaptér     | Stav nabití baterie pokladny neumožňuje řádné používání. Je nutno připojit síťový adaptér. Pokladnu je možné vypnout.   |
| Baterie vybitá, nabíjení...          | Stav nabití baterie pokladny neumožňuje řádné používání. Síťový adaptér je připojen. Pokladnu je možné vypnout.   |
| Limit tlače přek.                    | Kontaktujte servis  |
| EET serv. zaslal chybu číslo:*       | Zobrazují se spolu s číslem chyby, pokud při posílání účtenky na server EET odpoví server chybovou zprávou.   |
| Komunikace s EET serverem selhala    | Během komunikace se serverem došlo k chybě.   |
| Chyba komunikace:                    | Nepodařilo se spojit se serverem EET.   |
| Překročená max. mezní doba odezvy:   | Pokud nepříjde v nastavené Mezní doby odezvy odpověď od serveru. V případě častého výskytu této chyby zvýšte hodnotu mezní doby odezvy.   |
| Neplatný SSL certif. serveru:        | Certifikát serveru, na které se realizuje spojení je neplatný. Server není důvěryhodný, proto odesílání bylo přerušeno.   |
| Odesílání:                           | Zobrazování procesu při odesílání účtenek.  |
| Nejsou žádné neodesl. účtenky:       | Seznam neodeslaných účtenek je prázdný.   |
| Spoj se serverem nebylo úspěšné:     | Zpráva se zobrazí před zahájením účtování, když při testu spojení se nepodařilo spojit se serverem, ale stiskem MS je možné začít účtovat na odpovědnost pokladníka.  |
| Test spoj. selhal<br>Opakujte test!: | Posílání účtenek na server vyžaduje ověření některých zadaných parametrů, proto je důležité, aby byl proveden test spojení. Pokud test spojení neproběhl úspěšně, hrozí riziko, že vydané účtenky nebude možné zaregistrovat na server EET. |
| Certifikát již není platný!:         | Vašemu certifikátu vypršela platnost. Je nutné požádat o vystavení nového certifikátu a naprogramovat do pokladny.  |
| Certifikát ještě nenabyl platnost:   | Zpráva se zobrazí, pokud váš certifikát dosud nevstoupil v platnost; ověřte správnost datumu a času v pokladně.   |
| Platnost certifikátu vyprší:         | Začne se zobrazovat při startu pokladny, pokud se blíží ukončení platnosti vašeho certifikátu. Oznámení se zobrazí, pokud do vypršení platnosti zůstává 30 nebo méně dnů.   |

|                               |   |
|-------------------------------|---|
| Nový den Stlače<br><ST>": :   | Jde o informativní zprávu, že obchodní den nebyl ukončen denní Z uzávěrkou. Můžete provést denní uzávěrku, nebo pokračovat dále v účtování. |
| Nový měsíc Stlače<br><ST>": : | Jde o informativní zprávu, že měsíc nebyl ukončen měsíční Z uzávěrkou. Můžete provést mesační uzávěrku, nebo pokračovat dále v účtování.    |

## TESTOVÁNÍ POKLADNY

Testy pokladny Euro-150TEi Flexy CZ dovolují jednoduše a rychle zjistit funkčnost vaší pokladny. Pomocí vlastního testu přezkoumáme funkčnost elektronických obvodů, zobrazovací prvky displejů, klávesy klávesnice a práci tiskárny. V této kapitole jsou popsány pouze nejpoužívanější testy, ostatní slouží pro servisní techniky.





Sys. Parametry  
Testy

### Testování elektroniky a displeje

#### Displej zákazníka

Vlastní test elektroniky a displeje zobrazí na displeji vybrané znaky.





#### Postup při spuštění testu displeje zákazníka:

| Posloupnost kroků  | Displej obsluhy                   |
|--|-----------------------------------|
| V P režimu přejděte pomocí tlačítek  nebo  a tlačítka  (CELKEM) do menu pro test displeje zákazníka (P-režim - Sys. parametry - Testy): | Testy<br>Displ. zákazníka         |
| Potvrďte tlačítkem  (CELKEM), na displeji zákazníka se postupně zobrazí vybrané znaky   | Displ. zákazníka<br>vykonávám ... |
| Po úspěšném ukončení testu se na displeji obsluhy zobrazí:   | Test OK                           |

#### Displej operátora

Vlastní test elektroniky a displeje zobrazí na displeji vybrané znaky.

#### Postup při spuštění testu displeje operátora:







| Posloupnost kroků  | Displej obsluhy           |
|--|---------------------------|
| V P režimu přejděte pomocí tlačítek  nebo  a tlačítka  (CELKEM) do menu pro test displeje operátora (P-režim - Sys. parametry - Testy): | Testy<br>Displ. operátora |
| Potvrďte tlačítkem  (CELKEM), na displeji operátora se postupně rozsvítí všechny body displeje  |                           |
| Po úspěšném ukončení testu se na displeji operátora zobrazí:   | Test OK                   |



## Test klávesnice

Test klávesnice vyhodnocuje postupné stisknutí tlačítek klávesnice. Pokud jsou stisknuta tlačítka v přesně definovaném pořadí podle obrázku 7.1 a klávesnice nebo její řídicí obvody nejsou poškozeny, test je ukončen správně.

### Postup při spuštění testu klávesnice:

| Posloupnost kroků   | Displej obsluhy                    |
|---|------------------------------------|
| V P režimu přejděte pomocí tlačítek  nebo  a tlačítka  (CELKEM) do menu pro test klávesnice (P-režim – Sys. parametry – Testy):        | <b>Testy<br/>Klávesnice</b>        |
| Potvrďte tlačítkem  (CELKEM) a postupně stiskněte klávesy v pořadí podle obrázku 7.1. Začněte klávesou  a ukončete klávesou  (CELKEM). | <b>Klávesnice<br/>vykonávám...</b> |
| Po úspěšném ukončení testu se na displeji obsluhy zobrazí:  | <b>Test OK</b>                     |

### Průběh testu:

Ve směru šipek na obrázku 7.1 postupně stiskněte jednotlivá tlačítka klávesnice.

Pokud je stisknuto tlačítko v nesprávném pořadí, zvukovou signalizací je hlášena chyba až do stisknutí správného (podle testu následujícího) tlačítka.

Test klávesnice je možné kdykoliv ukončit stisknutím tlačítka  (CELKEM).





Obrázek 7.1 – Klávesnice pokladny Euro-150TEi Flexy CZ



## Testování tiskárny

Vlastní test tiskárny vytiskne na účtenku i na kontrolní pásku, celou sadu znaků v standardní velikosti s přiřazenými hexadecimálními kódy.



### Postup při spuštění vlastního testu tiskárny:

| Posloupnost kroků  | Displej obsluhy              |
|--|------------------------------|
| V P režimu přejděte pomocí tlačítek  nebo  a tlačítka  (CELKEM) do menu pro test tiskárny (P-režim – Sys. parametry – Testy): | <p>Testy<br/>Tisk</p>        |
| Potvrďte tlačítkem  (CELKEM), tiskárna vytiskne na termo pásku znakovou sadu pokladny.  | <p>Tisk<br/>vykonávan...</p> |
| Po úspěšném ukončení testu se na displeji obsluhy zobrazí:   | <p>Test proveden OK</p>      |

## Test snímání polohy válce tepelné tiskárny

Na displeji se zobrazí aktuální poloha hlavy tiskárny. Pohybem mechanismu zdvihání hlavy se mění zobrazování polohy hlavy na displeji podle aktuální pozice zdvihacího mechanismu hlavy.



**Postup při spuštění testu:**

| Posloupnost kroků  | Displej obsluhy       |
|--|-----------------------|
| V P režimu přejděte pomocí tlačítek (←) nebo (→) a tlačítka  TOTAL (CELKEM) do menu pro test polohy válce tiskárny (P-režim – Sys parametry – Testy): | Testy<br>Poloha válce |
| Potvrďte tlačítkem  (CELKEM), pokud je válec tiskárny na svém místě, na displeji obsluhy se zobrazí:  | Hlava OK              |
| Pokud je hlava válce tiskárny zvednuta, na displeji se zobrazí:  | Zdvižena hlava        |
| Test ukončíte stisknutím tlačítka  (CELKEM).  |                       |



**Test snímačů papírových pásek**

Na displeji se zobrazí aktuální stav přítomnosti papírových pásek v snímačích. Zasouváním a vysouváním papíru ze snímačů se mění zobrazování stavu přítomnosti papíru na displeji podle přítomnosti papíru v snímačích.

**Postup při spuštění testu:**

| Posloupnost kroků  | Displej obsluhy            |
|--|----------------------------|
| V P režimu přejděte pomocí tlačítek (←) nebo (→) a tlačítka  (CELKEM) do menu pro test snímačů pásek (P-režim – Sys. parametry) | Testy<br>Snímače pásek     |
| Potvrďte tlačítkem  (CELKEM), pokud je termo páska správně založena v tiskárně, na displeji obsluhy se zobrazí:                 | Účtenka OK<br>žurnál OK    |
| Pokud chybí páska, na displeji se zobrazí:   | Účtenka OK<br>žurnál Chyba |
| Test ukončíte stisknutím tlačítka  (CELKEM).   |                            |

**Test ETHERNET****Postup při spuštění testu:**

| Posloupnost kroků   | Displej obsluhy     |
|---|---------------------|
| V P režimu přejděte pomocí tlačítek (←) nebo (→) a tlačítka  (CELKEM) do menu pro test ETHERNET (P-režim – Sys. parametry) | Testy<br>Ethernet   |
| Když je pokladna správně zapojena do lokální sítě a síť je správně nakonfigurována, na displeji obsluhy se zobrazí:   | Test proveden<br>OK |
| Pokud pokladna není zapojena, na displeji se zobrazí:   | Test eth.<br>chyba  |
| Test ukončíte stisknutím tlačítka  (CELKEM).   |                     |

## **Funkce přepínání mezi INTERNÍ / EXTERNÍ paměť**

Připojení / odpojení USB zařízení se indikuje v R a T režimu při zobrazení data a času. Za R / T symbolem následuje blikající symbol pro USB přístup: C-počítač, M-USB Flash Disk, K-externí klávesnice, nebo USB scanner. Připojení se indikuje krátkým pípnutím, a odpojení krátkým dvojpípnutím.

Úložiště pro operace Export / Import je nastavitelné v Systémové Parametry / Nastavení / Výběr úložiště jako „Interní“ [základní paměť] / „externí privátní“ / „externí sdílené“. Pokud je při provedení těchto operací nastaveno „externalXXX“ úložiště a externí zařízení není připojeno, zahlásí se chyba „Externí úložiště nenalezeno“. Při nastavení „interní“ se použije interní eMMC.

Jelikož jedno Externí Úložiště může být použito pro archivaci více pokladen na provozu, export / import operace pracují se svými vlastními základními složkami, jehož název je shodný s číslem pokladny, v kombinaci s jejím sériovým číslem.

Při používání může nastat případ, kdy se export z jedné pokladny bude mít použít jako import pro ostatní pokladny na provozu. V takovém případě je vhodné ve „Výběr úložiště“ použít možnost „externí sdílené“, která umožní použití základní složky s názvem „00“ (neexistující číslo pokladny).

## Postup instalace ovladače pro pokladny ELCOM

Při zakoupení pokladny ELCOM a následném připojení k Vašemu PC, bude pokladna detekována jako neznámé zařízení. Proto je třeba abyste následně ručně nainstalovali příslušný ovladač, který vytvoří úspěšnou komunikaci mezi pokladnou a Vaším PC.

### 1. Stažení a příprava ovladače na instalaci

- Stáhněte ovladač z následujícího odkazu:  
[http://www.elcom.eu/public/files/podpora/podporne\\_subory/at/E50\\_E150\\_EFox\\_driver.zip](http://www.elcom.eu/public/files/podpora/podporne_subory/at/E50_E150_EFox_driver.zip)
- Následně je třeba stažen ovladač rozbalit z komprimovaného ".zip" souboru do Vámi zvolené složky na disku "C".

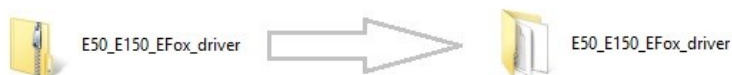

- Propojte pokladnu s PC pomocí přiloženého USB kabelu v balení a zapněte pokladnu.

### 2. Pokladnu detekuje PC v "Správce zařízení" jako "Neznámé zařízení"

- v některých případech se pokladna projeví jako neznámé zařízení v sekci "Port-y"

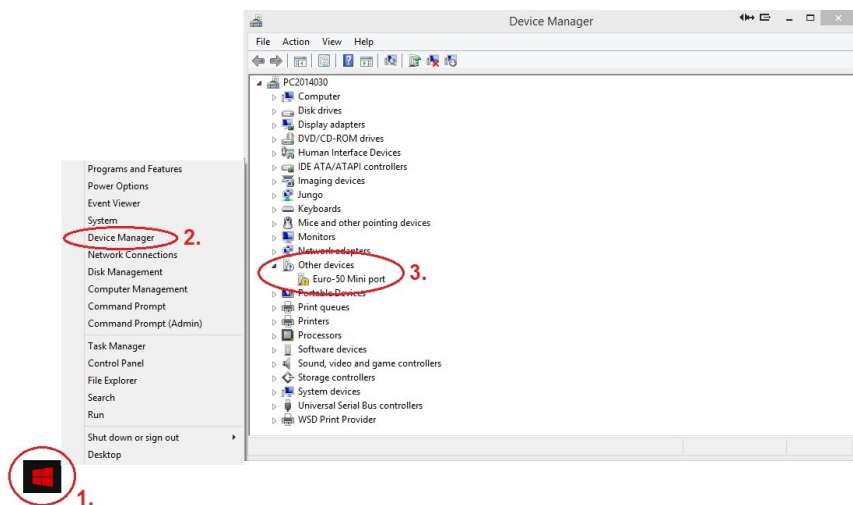

- KROK 1 – kurzorem se přesuňte na nabídku START a stiskněte pravé tlačítko myši.
- KROK 2 – po zobrazení nabídky vyberte DEVICE MANAGER (resp. Správce Zařízení)
- KROK 3 – zobrazuje se seznam kde najdete "Neznámé zařízení" (Other devices)

### 3. Aktualizace ovladače pro "Neznámé zařízení"

- nastavte se kurzorem na "neznámé zařízení" (nalezenou pokladnu) a stiskněte pravé tlačítko myši.
- po zobrazení nabídky vyberte možnost "Aktualizovat ovladač" (Update driver software)

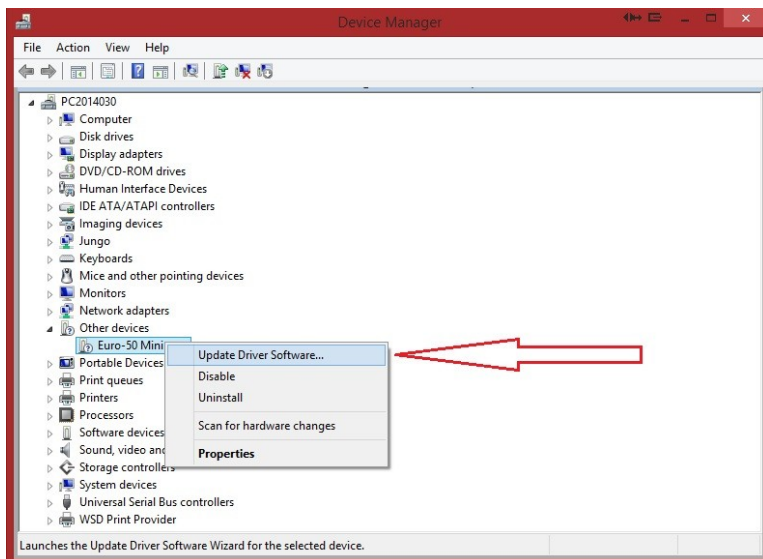

### 4. Vyberte ovladač z umístění ve vašem PC

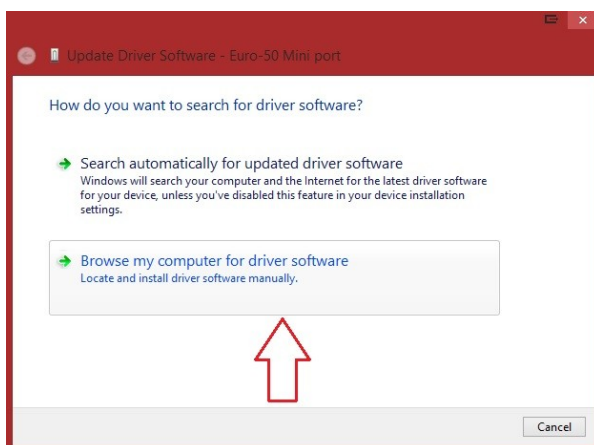

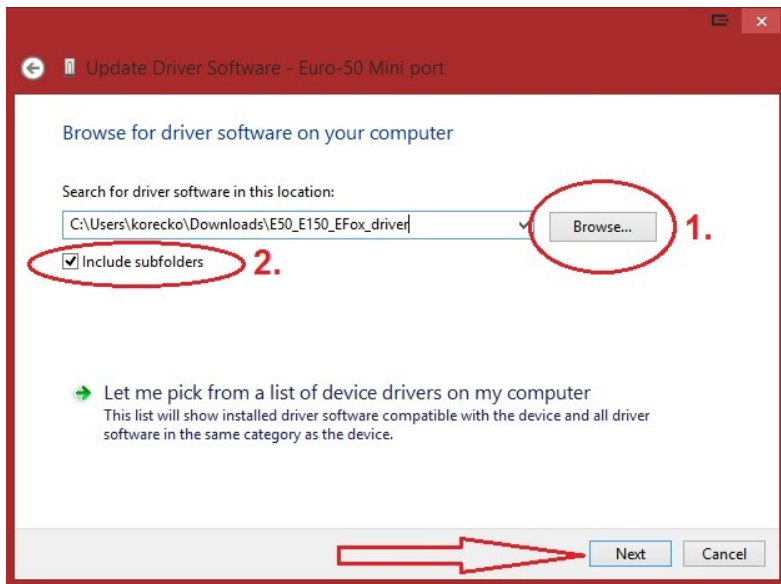

- KROK 1 – vyhledejte ovladač ve Vašem PC a potvrdit výběr tlačítkem "OK"
- KROK 2 – zaškrtněte možnost "zahrnout i podsložky" (include subfolders)
- KROK 3 – pokračujte v instalaci stiskem tlačítka "Next"

## 5. Instalace ovladače do PC a povolení pro instalaci



- KROK 1 – označte atribut "Vždy důvěřovat softwaru od ..." (Always trust software ...)

## 6. Dokončení instalace - klikněte na tlačítko "zavřít" (Close)

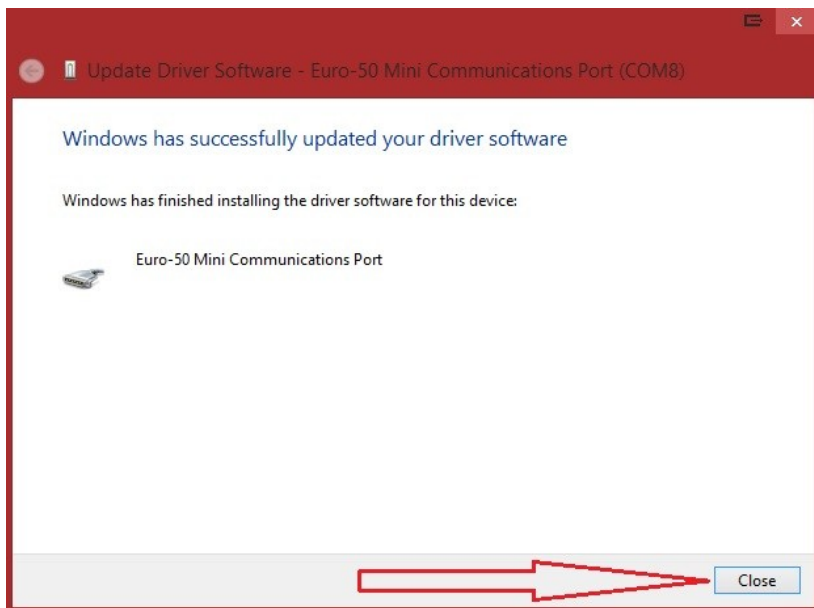

## 7. Výběr správného COM - Portu pro úspěšnou komunikaci s pokladnou

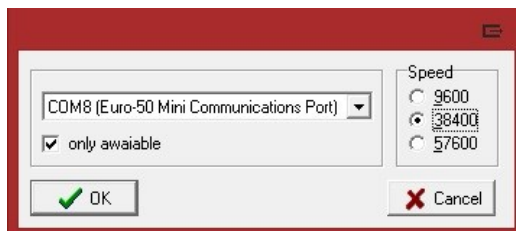

- jako první označte atribut "jen dostupné" (only available)
- pak vyberte správný COM - port
- nakonec vyberte komunikační rychlost 38400.



## **Nahrání softwaru (SW) z USB klíče do pokladny, v případě rozšíření SW**

Legislativa může průběžně aktualizovat zákonné požadavky na EET. Ty je třeba zapracovat do softwaru pokladny. Po koupi pokladny zkontrolujte zda se shoduje její software (SW) s nejnovější verzí zveřejněnou na [www.elcom.eu/cz/podpora](http://www.elcom.eu/cz/podpora).

### **Postup zjištění aktuální verze programu:**

Aktuální verzi programu na vaší pokladně si zjistíte následovně:

P-režim / Syst. Parametry /Verze programu, na displeji operátora se zobrazí informace o verzi programu napr. 3.010 CZ

Nejnovejší verzi programu si stáhnete na webové stránce:

[www.elcom.eu/cz](http://www.elcom.eu/cz) - sekcia Podpora - Aktualizace SOFTVÉRU EET pokladny

- a) pokud potřebujete aktualizovat program pro LAN klikněte na řádek s textem: Verze LAN:
- b) pokud potřebujete aktualizovat program pro Wi-Fi kliknete na řádek s textem: Verze Wi-Fi  
verze programu je zahrnuta v názvu programu za malým písmenem „v“ tedy, pokud např. název programu je: E150iFW\_cz\_v3\_010\_eth.bin, verze programu je 3\_010, určená pro LAN

V případě, že se neshoduje, aktualizujte SW podle následujících kroků.

1.Z počítače stáhnete soubor E150iFW\_cz\_v3\_010\_eth.bin (pro verze LAN) a nebo soubor

E150iFW\_cz\_v3\_010\_wifi.bin (pro verze Wi-Fi) na USB klíč

soubor na nahrání SW: [www.elcom.eu/cz](http://www.elcom.eu/cz)

2.USB klíč připojte na micro OTG kabel a ten připojte k pokladně

3.Pokladna musí být připojena adaptérem do elektrické sítě (nebude-li připojena k adaptéru, na displeji operátora se zobrazí zpráva "Připojte prosím adaptér")

4.Zapněte pokladnu

5.Přepněte se do P-režimu a do menu Správa

6. Dané menu potvrdíte klávesou CELKEM

7.V menu Správa vyhledáte podmenu Aktualizace softwaru (SW)

8.Potvrdíte klávesou CELKEM

9.Pokud nebyla vytvořena Z uzávěrka, před nahráním programu se provede automaticky

10.Proběhne export databáze (položky zboží, skupiny zboží, pokladníci ...)

11.Na správu (která se zobrazí na displeji operátora): Pokračovat? ano = MS, ne = jiné

-kliknete na klávesu MS

12.Na displeji operátora se zobrazuje průběh aktualizace softwaru

13. Po ukončení nahrání programu na displeji operátora se objeví zpráva: Sys. parametry Master reset

14. Master reset potvrdíte klávesou CELKEM a následně na to proběhne inicializace pokladny

15. Při zobrazení textu: INICIALIZACE OK, Vypněte pok. - Pokladnu vypněte



www.elcom.eu/cz  
www.eet-elcom.cz

Nejaktuálnější příručka online zde:  
[http://www.elcom.eu/public/files/podpora/manualy/um/cz/  
UM\\_E150TE\\_Flexy\\_cz.pdf](http://www.elcom.eu/public/files/podpora/manualy/um/cz/UM_E150TE_Flexy_cz.pdf)



Tato příručka neprošla jazykovou korekturou.  
Tato příručka, ani žádná její část, nesmí být kopírována, rozmnožována nebo jinak  
šířena bez souhlasu vydavatele.

Všechna práva vyhrazena. Elcom, spol. s ručením obmedzeným  
© ELCOM spol. s ručením obmedzeným, 2016